

## XDJ-R1

DJ SYSTEM  
SYSTÈME DJ  
DJ-SYSTEM  
SISTEMA DJ  
DJ-SYSTEEM  
SISTEMA DJ  
SISTEMA DE DJ  
DJ СИСТЕМА

### <http://pioneerdj.com/support/>

The Pioneer DJ support site shown above offers FAQs, information on software and various other types of information and services to allow you to use your product in greater comfort.

Le site de support DJ de Pioneer indiqué ci-dessus propose une FAQ, des informations sur le logiciel et divers types d'informations et de services qui permettent une utilisation plus confortable de ce produit.

Die oben gezeigte Pioneer DJ-Support-Website enthält häufig gestellte Fragen, Informationen über Software und andere wichtige Informationen und Dienste, die Ihnen helfen, Ihr Produkt optimal zu verwenden.

Il sito di supporto DJ Pioneer indicato qui sopra offre una sezione FAQ, informazioni sul software ed informazioni e servizi di vario tipo, per permettere un uso più confortevole dei nostri prodotti.

De bovengenoemde Pioneer DJ ondersteuningswebsite biedt een overzicht van de vaak gestelde vragen, informatie over software en allerlei andere soorten informatie en diensten die u in staat stellen dit product met meer gemak te gebruiken.

El sitio de asistencia Pioneer DJ mostrado arriba ofrece las preguntas frecuentes, información del software y varios otros tipos de información y servicios que le permitirán usar su producto con mayor confort.

O site de suporte da Pioneer DJ mostrado acima oferece FAQs, informações sobre o software e outros tipos de informações e serviços para permitir utilizar o produto com um maior conforto.

На указанном выше сайте поддержки Pioneer DJ содержатся раздел часто задаваемых вопросов, информация по программному обеспечению, а также различные другие типы информации и услуг, позволяющие использовать ваше изделие более лучшим образом.

### Read Before Use (Important)/Quick Start Guide

A lire avant l'utilisation (Important)/Guide de démarrage rapide

Vor Gebrauch lesen (wichtig)/Kurzanleitung

Da leggere prima dell'uso (Importante)/Guida di avvio veloce

Lees dit voor gebruik (Belangrijk)/Snelstartgids

Léalo antes de usar (Importante)/Guía de inicio rápido

Leia Antes de Utilizar (Importante)/Guia de início rápido

Прочитайте перед использованием (Важно)/Краткое руководство пользователя



# Declaration of Conformity with regard to the R&TTE Directive 1999/5/EC

Manufacturer:  
**PIONEER CORPORATION**  
1-1, Shin-ogura, Saiwai-ku,  
Kawasaki-shi, Kanagawa  
212-0031, Japan

EU Representative's:  
**Pioneer Europe NV**  
Haven 1087, Keetberglaan 1,  
9120 Melsele, Belgium  
<http://www.pioneer.eu>



## English:

Hereby, Pioneer, declares that this XDJ-R1 is in compliance with the essential requirements and other relevant provisions of Directive 1999/5/EC.

## Suomi:

Pioneer vakuuttaa täten että XDJ-R1 tyyppinen laite on direktiivin 1999/5/EY oleellisten vaatimusten ja sitä koskevien direktiivin muiden ehtojen mukainen.

## Nederlands:

Hierbij verklaart Pioneer dat het toestel XDJ-R1 in overeenstemming is met de essentiële eisen en de andere relevante bepalingen van richtlijn 1999/5/EG

## Français:

Par la présente Pioneer déclare que l'appareil XDJ-R1 est conforme aux exigences essentielles et aux autres dispositions pertinentes de la directive 1999/5/CE

## Svenska:

Härmed intygar Pioneer att denna XDJ-R1 står i överensstämmelse med de väsentliga egenskapskrav och övriga relevanta bestämmelser som framgår av direktiv 1999/5/EG.

## Dansk:

Undertegnede Pioneer erklærer herved, at følgende udstyr XDJ-R1 overholder de væsentlige krav og øvrige relevante krav i direktiv 1999/5/EF

## Deutsch:

Hiermit erkläre Pioneer, dass sich dieses XDJ-R1 in Übereinstimmung mit den grundlegenden Anforderungen und den anderen relevanten Vorschriften der Richtlinie 1999/5/EG befindet". (BMW)

## Ελληνικά:

ΜΕ ΤΗΝ ΠΑΡΟΥΣΑ Pioneer ΔΗΛΩΝΕΙ ΟΤΙ ΧDJ-R1 ΣΥΜΜΟΡΦΩΝΕΤΑΙ ΠΡΟΣ ΤΙΣ ΟΥΣΙΩΔΕΙΣ ΑΠΑΙΤΗΣΕΙΣ ΚΑΙ ΤΙΣ ΛΟΙΠΕΣ ΣΧΕΤΙΚΕΣ ΔΙΑΤΑΞΕΙΣ ΤΗΣ ΟΔΗΓΙΑΣ 1999/5/ΕΚ

## Italiano:

Con la presente Pioneer dichiara che questo XDJ-R1 è conforme ai requisiti essenziali ed alle altre disposizioni pertinenti stabilite dalla direttiva 1999/5/CE.

## Español:

Por medio de la presente Pioneer declara que el XDJ-R1 cumple con los requisitos esenciales y cualesquiera otras disposiciones aplicables o exigibles de la Directiva 1999/5/CE

## Português:

Pioneer declara que este XDJ-R1 está conforme com os requisitos essenciais e outras disposições da Directiva 1999/5/CE.

## Čeština:

Pioneer tímto prohlašuje, že tento XDJ-R1 je ve shodě se základními požadavky a dalšími příslušnými ustanoveními směrnice 1999/5/ES

## Eesti:

Käesolevaga kinnitab Pioneer seadme XDJ-R1 vastavust direktiivi 1999/5/EÜ põhinõuetele ja nimetatud direktiivist tulenevatele teistele asjakohastele sätetele.

## Magyar:

Alulírott, Pioneer nyilatkozom, hogy a XDJ-R1 megfelel a vonatkozó alapvető követelményeknek és az 1999/5/EC irányelv egyéb előírásainak.

## Latviešu valoda:

Ar šo Pioneer deklarē, ka XDJ-R1 atbilst Direktīvas 1999/5/EK būtiskajām prasībām un citiem ar to saistītajiem noteikumiem.

## Lietuvių kalba:

Šiuo Pioneer deklaruoja, kad šis XDJ-R1 atitinka esminius reikalavimus ir kitas 1999/5/EB Direktyvos nuostatas.

## Malti:

Hawnhekk, Pioneer jiddikjara li dan XDJ-R1 jikkonforma mal-htigijiet essenzjali u ma provvedimenti oħrajn relevanti li hemm fid-Direttiva 1999/5/EC

## Slovenčina:

Pioneer týmto vyhlasuje, že XDJ-R1 spĺňa základné požiadavky a všetky príslušné ustanovenia Smernice 1999/5/ES.

## Slovenščina:

Pioneer izjavlja, da je ta XDJ-R1 v skladu z bistvenimi zahtevami in ostalimi relevantnimi določili direktive 1999/5/ES.

## Română:

Prin prezenta, Pioneer declara ca acest XDJ-R1 este in conformitate cu cerintele esentiale si alte prevederi ale Directivei 1999/5/EU.

## Български:

С настоящето, Pioneer декларира, че този XDJ-R1 отговаря на основните изисквания и други съответни постановления на Директива 1999/5/ЕС.

## Polski:

Niniejszym Pioneer oświadcza, że XDJ-R1 jest zgodny z zasadniczymi wymogami oraz pozostałymi stosownymi postanowieniami Dyrektywy 1999/5/EC

## Norsk:

Pioneer erklærer herved at utstyret XDJ-R1 er i samsvar med de grunnleggende krav og øvrige relevante krav i direktiv 1999/5/EF.

## Íslenska:

Hér með lýsir Pioneer yfir því að XDJ-R1 er í samræmi við grunnkröfur og aðrar kröfur, sem gerðar eru í tilskipun 1999/5/EC

## Hrvatski:

Ovime tvrtka Pioneer izjavlja da je ovaj XDJ-R1 u skladu osnovnim zahtjevima i ostalim odredbama Direktive 1999/5/EC.

Thank you for buying this Pioneer product. Please read through these operating instructions so you will know how to operate your model properly. After you have finished reading the instructions, put them away in a safe place for future reference.



If you want to dispose this product, do not mix it with general household waste. There is a separate collection system for used electronic products in accordance with legislation that requires proper treatment, recovery and recycling.

Private households in the member states of the EU, in Switzerland and Norway may return their used electronic products free of charge to designated collection facilities or to a retailer (if you purchase a similar new one).

For countries not mentioned above, please contact your local authorities for the correct method of disposal.

By doing so you will ensure that your disposed product undergoes the necessary treatment, recovery and recycling and thus prevent potential negative effects on the environment and human health.

K058b\_A1\_En

## CAUTION

TO PREVENT THE RISK OF ELECTRIC SHOCK, DO NOT REMOVE COVER (OR BACK). NO USER-SERVICEABLE PARTS INSIDE. REFER SERVICING TO QUALIFIED SERVICE PERSONNEL.

D3-4-2-1-1\_B1\_En

## WARNING

This equipment is not waterproof. To prevent a fire or shock hazard, do not place any container filled with liquid near this equipment (such as a vase or flower pot) or expose it to dripping, splashing, rain or moisture.

D3-4-2-1-3\_A1\_En

## WARNING

This product equipped with a three-wire grounding (earthed) plug - a plug that has a third (grounding) pin. This plug only fits a grounding-type power outlet. If you are unable to insert the plug into an outlet, contact a licensed electrician to replace the outlet with a properly grounded one. Do not defeat the safety purpose of the grounding plug.

D3-4-2-1-6\_A1\_En

## WARNING

To prevent a fire hazard, do not place any naked flame sources (such as a lighted candle) on the equipment.

D3-4-2-1-7a\_A1\_En

## WARNING

Slots and openings in the cabinet are provided for ventilation to ensure reliable operation of the product, and to protect it from overheating. To prevent fire hazard, the openings should never be blocked or covered with items (such as newspapers, table-cloths, curtains) or by operating the equipment on thick carpet or a bed.

D3-4-2-1-7b\*\_A1\_En

## Operating Environment

Operating environment temperature and humidity: +5 °C to +35 °C (+41 °F to +95 °F); less than 85 %RH (cooling vents not blocked)

Do not install this unit in a poorly ventilated area, or in locations exposed to high humidity or direct sunlight (or strong artificial light)

D3-4-2-1-7c\*\_A1\_En

## CAUTION

The **STANDBY/ON** switch on this unit will not completely shut off all power from the AC outlet. Since the power cord serves as the main disconnect device for the unit, you will need to unplug it from the AC outlet to shut down all power. Therefore, make sure the unit has been installed so that the power cord can be easily unplugged from the AC outlet in case of an accident. To avoid fire hazard, the power cord should also be unplugged from the AC outlet when left unused for a long period of time (for example, when on vacation).

D3-4-2-2-2a\*\_A1\_En

When using this product, confirm the safety information shown on the bottom of the unit.

D3-4-2-2-4\_B1\_En

## CAUTION

This product is a class 1 laser product classified under the Safety of laser products, IEC 60825-1:2007.

CLASS 1 LASER PRODUCT

D58-5-2-2a\_A1\_En

This product is for general household purposes. Any failure due to use for other than household purposes (such as long-term use for business purposes in a restaurant or use in a car or ship) and which requires repair will be charged for even during the warranty period.

K041\_A1\_En

## POWER-CORD CAUTION

Handle the power cord by the plug. Do not pull out the plug by tugging the cord and never touch the power cord when your hands are wet as this could cause a short circuit or electric shock. Do not place the unit, a piece of furniture, etc., on the power cord, or pinch the cord. Never make a knot in the cord or tie it with other cords. The power cords should be routed such that they are not likely to be stepped on. A damaged power cord can cause a fire or give you an electrical shock. Check the power cord once in a while. When you find it damaged, ask your nearest PIONEER authorized service center or your dealer for a replacement.

S002\*\_A1\_En

## Condensation

Water droplets (condensation) may form inside the unit (on operating parts and lenses) in the winter, for example, if the unit is moved from a cold place into a warm room or if the temperature in the room in which the unit is installed rises suddenly (through heating, etc.). The unit will not operate properly and will not be playable with condensation inside. Let the unit stand for 1 to 2 hours at room temperature (though this time depends on the conditions of the condensation) without turning on the power. The water droplets will evaporate and the unit will become playable. Condensation can occur in the summer as well if the unit is exposed to the direct wind from an air-conditioner, etc. If this happens, move the unit to a different location.

S005\_A1\_En

### **For Finland customers**

Laite on liitettävä suojamaadoituskoskettimilla varustettuun pistorasiaan

### **For Norway customers**

Apparatet må tilkoples jordet stikkontakt

### **For Sweden customers**

Apparaten skall anslutas till jordat uttag

# Before you start

## How to read this manual

- Be sure to read both this leaflet and the Operating Instructions contained on the CD-ROM accompanying this product! Both documents include important information that you must understand before using this product.
- In this manual, names of screens and menus displayed on the computer screen, as well as names of buttons and terminals on the product, etc., are indicated within brackets.

Examples:

- Press the **[CUE]** button.
- The **[UTILITY]** screen is displayed.
- Click on the Windows **[Start]** menu button, then **[All Programs]** > [Pioneer] > [rekordbox 2.x.x] > [rekordbox 2.x.x].
- Connect the LAN cable properly to the **[LINK]** terminal.

## About trademarks and registered trademarks

- Pioneer, rekordbox and remotebox are trademarks or registered trademarks of the PIONEER CORPORATION.
- Microsoft, Windows and Windows Vista are either registered trademarks or trademarks of Microsoft Corporation in the United States and/or other countries.
- Apple, Macintosh, Mac OS, and Finder are trademarks of Apple Inc., registered in the U.S. and other countries.

The names of companies and products mentioned herein are the trademarks of their respective owners.

This product has been licensed for nonprofit use. This product has not been licensed for commercial purposes (for profit-making use), such as broadcasting (terrestrial, satellite, cable or other types of broadcasting), streaming on the Internet, Intranet (a corporate network) or other types of networks or distributing of electronic information (online digital music distribution service). You need to acquire the corresponding licenses for such uses. For details, see <http://www.mp3licensing.com>.

## What's in the box

- CD-ROM (The disc includes rekordbox, the driver software, the XDJ-R1's operating instructions and the operating instructions for remotebox. The rekordbox license key is attached.)
- VIRTUAL DJ LE license key (indicated on this unit's bottom panel)
- Power cord
- Warranty card
- Read Before Use (Important)/Quick Start Guide (this document)
- About SSIDs and passwords
- Smartphone stand
- Smartphone stand mount screws x 2
- USB cable

## Cautions

The license key cannot be reissued. Be careful not to lose it.

## About the included CD-ROM

### ❖ Operating environment

This CD-ROM can be used with Windows® XP, Windows Vista®, Windows® 7, Windows® 8 and Apple Mac OS X 10.5.8 and later. Adobe Reader (Version 4.0 or later) is required to read the manuals in the CD-ROM.

### ❖ Precautions For Use

This CD-ROM is for use with a personal computer. It cannot be used with a DVD player, music CD player, or DJ player. Attempting to play this CD-ROM with those player can damage speakers or cause impaired hearing due to the large volume.

### ❖ License

Please agree to the "Terms of Use" indicated below before using this CD-ROM. Do not use if you are unwilling to consent to the terms of its use.

### ❖ Terms of Use

Copyright to data provided on this CD-ROM belongs to PIONEER CORPORATION. Unauthorized transfer, duplication, broadcast, public transmission, translation, sales, lending or other such matters that go beyond the scope of "personal use" or "citation" as defined by Copyright Law may be subject to punitive actions. Permission to use this CD-ROM is granted under license by PIONEER CORPORATION.

### ❖ General Disclaimer

PIONEER CORPORATION does not guarantee the operation of this CD-ROM with respect to personal computers using any of the applicable OS. In addition, PIONEER CORPORATION is not liable for any damages incurred as a result of use of this CD-ROM and is not responsible for any compensation.

If the manual in the supplied CD-ROM is not automatically opened, double-click on the CD-ROM icon to display the content and then open the PDF file.

## Mounting the smartphone stand

### 1 Insert the hooks in the smartphone stand into the holes in the main unit's rear panel and slide the stand downward until it stops.

- Do not mount any stand other than the included one.

### 2 Fasten the stand using the included screws.

- Do not use any screws other than the included ones.

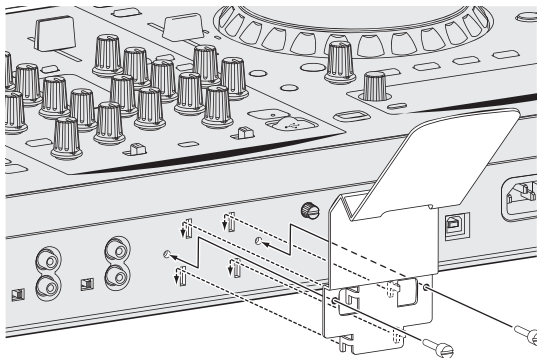

### Cautions on using the smartphone stand

- This stand is exclusively for smartphones. Do not set tablets or other larger devices on it.
- Do not apply excessive force to the stand. Doing so may damage this unit.
- Please note that Pioneer will accept no responsibility whatsoever for damage to or malfunction of the device, injury, etc., due to the device falling, etc.

### WARNING

Keep the included screws out of the reach of children and infants. If accidentally swallowed, contact a doctor immediately.

---

---

## About rekordbox/remotebox

---

### Cautions on copyrights

rekordbox restricts playback and duplication of copyright-protected music contents.

- When coded data, etc., for protecting the copyright is embedded in the music contents, it may not be possible to operate the program normally.
- When rekordbox detects that coded data, etc., for protecting the copyright is embedded in the music contents, processing (playback, reading, etc.) may stop.

Recordings you have made are for your personal enjoyment and according to copyright laws may not be used without the consent of the copyright holder.

- Music recorded from CDs, etc., is protected by the copyright laws of individual countries and by international treaties. It is the full responsibility of the person who has recorded the music to ensure that it is used legally.
- When handling music downloaded from the Internet, etc., it is the full responsibility of the person who has downloaded the music to ensure that it is used in accordance with the contract concluded with the download site.

---

### Cautions on installing rekordbox

Before installing rekordbox, carefully read the "Software end user license agreement" included in this product's operating instructions.

- The included CD-ROM contains installation programs and operating instructions in the following 12 languages: English, French, German, Italian, Dutch, Spanish, Portuguese, Russian, Chinese (simplified characters), Chinese (traditional characters), Korean, Japanese.
- When using an operating system in any language besides the ones listed above, select **[English]** during the installation procedure.

#### Supported operating systems

Mac OS X (10.5.8, 10.6, 10.7 or 10.8)		✓
Windows® 8/Windows® 8 Pro	32-bit version	✓
	64-bit version	✓
Windows® 7 Home Premium/Professional/Ultimate	32-bit version	✓
	64-bit version	✓
Windows Vista® Home Basic/Home Premium/Business/Ultimate (SP2 or later)	32-bit version	✓
	64-bit version	✓
Windows® XP Home Edition/Professional (SP3 or later)	32-bit version	✓

---

### Installing rekordbox

Read *Cautions on installing rekordbox* carefully before installing rekordbox.

#### ❖ Installation procedure (Macintosh)

- Authorization of the computer's administrator is required to install and uninstall rekordbox.  
Log on as the user which was set as the computer's administrator before installing.

**1 When the included CD-ROM is inserted into the computer's CD drive, the CD drive opens on the screen. Double-click the [CD\_menu.app] icon.**

- If the CD drive does not open on the screen when the CD-ROM is inserted, use Finder to open the CD drive, then double-click the [CD\_menu.app] icon.

**2 When the CD-ROM's menu is displayed, select [rekordbox: Install Music Management Software], then click [Start].**

- To close the CD-ROM menu, click **[Exit]**.

**3 When the license agreement screen appears, select [English], read the *Software end user license agreement* carefully, then click [Continue].**

- You can select the one you desire from multiple languages as long as the language is supported by the system environment of your computer.

**4 If you agree to the *Software end user license agreement*, click [Agree].**

- If you do not consent to the provisions of the *Software end user license agreement*, click **[Disagree]** and stop installation.

**5 Install rekordbox by following the instructions on the screen.**

#### ❖ Installation procedure (Windows)

- Authorization of the computer's administrator is required to install and uninstall rekordbox.  
Log on as the user registered as the computer's administrator before installing rekordbox.

**1 Insert the included CD-ROM into the computer's CD drive.**

The CD-ROM menu is displayed.

- If the CD-ROM menu does not appear when the CD-ROM is inserted, open the CD drive from **[Computer (or My Computer)]** in the **[Start]** menu, then double-click the **[CD\_menu.exe]** icon.

**2 When the CD-ROM's menu is displayed, select [rekordbox: Install Music Management Software], then click [Start].**

- To close the CD-ROM menu, click **[Exit]**.

**3 When the language selection screen appears, select [English] and click [OK].**

- You can select the one you desire from multiple languages as long as the language is supported by the system environment of your computer.

**4 When the license agreement screen appears, read the *Software end user license agreement* carefully. If you agree to the *Software end user license agreement*, click [Agree].**

- If you do not consent to the provisions of the *Software end user license agreement*, click **[Cancel]** and stop installation.

**5 Install rekordbox by following the instructions on the screen.**

- Click **[Cancel]** to cancel installation after it has started.

---

### Launching rekordbox

Log on as the user which was set as the computer's administrator before using rekordbox.

- When rekordbox is started up for the first time, the license key must be entered. The license key is affixed to the CD-ROM package.

#### ❖ For Mac OS X

**Open the [Application] folder with Finder, then double-click [rekordbox 2.x.x.app].**

- The 2.x.x indicates the rekordbox version.

## ❖ For Windows® 8, Windows® 7, Windows Vista® and Windows® XP

Double-click the [rekordbox 2.x.x] icon (shortcut) on the desktop.

- The 2.x.x indicates the rekordbox version.

---

### Preparing to play

When using a USB device for playback on this unit, the music files must be prepared on the USB device ahead of time. For instructions on preparing music files on USB devices, see the rekordbox operating instructions or online manual.

When rekordbox is started up, the operating instructions can be viewed from the rekordbox **[Help]** menu.

- The Online manual and online support site can be accessed if the computer is connected to the Internet.

---

### Installing remotebox

Install remotebox on the mobile device (smartphone, tablet device, etc.).

Use of the Internet requires a separate contract with a provider offering Internet services and payment of provider fees.

### ❖ Operating environment

iPhone-, iPod touch- and iPad-compatible iOS 4.2 or later required

### ❖ Downloading and installing remotebox

**Download the remotebox application using a mobile device or computer, then install it on the mobile device.**

- The remotebox application can be downloaded from the App Store.

# Operation

## Connecting the input/output terminals

- Connect the power cord after all the connections between devices have been completed.  
Be sure to turn off the power and unplug the power cord from the power outlet whenever making or changing connections. Refer to the operating instructions for the component to be connected.
- Be sure to use the included power cord.
- This product satisfies electromagnetic noise regulations when it is connected to other equipment through shielded cables (with Ferrite - cores attached) and connectors.  
Use only the furnished accessory connecting cables.

## Rear panel, front panel

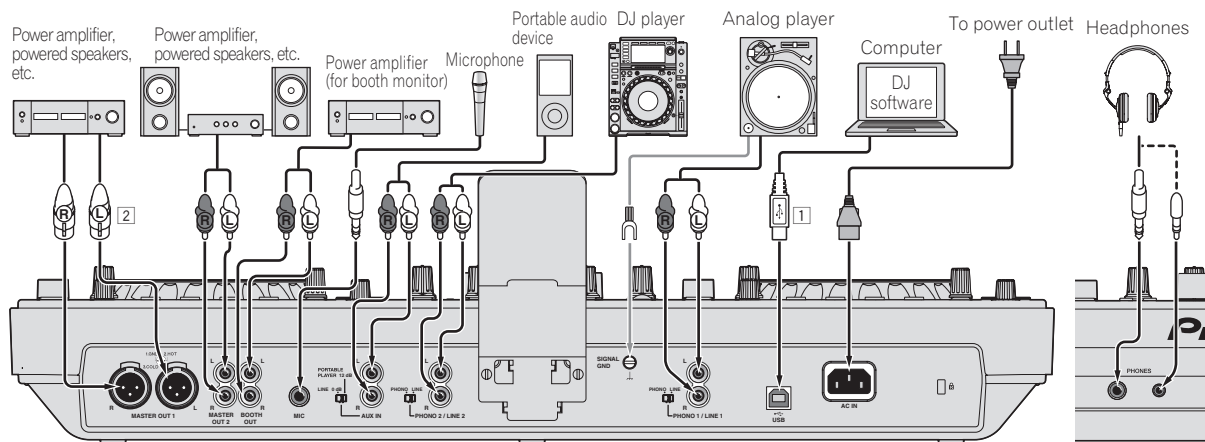

Rear panel

Front panel

- 1 To maintain performance, use with this unit and the computer connected directly using the included USB cable.
- 2 **Be careful not to accidentally insert the power cord of another unit to [MASTER OUT 1] terminal.**

## Connecting by wireless LAN

With this unit, a mobile device supporting wireless LAN connections can be connected directly without using router, etc., to hold DJ performances using the mobile device application (remotebox). This unit does not support wireless LAN connection via a router.

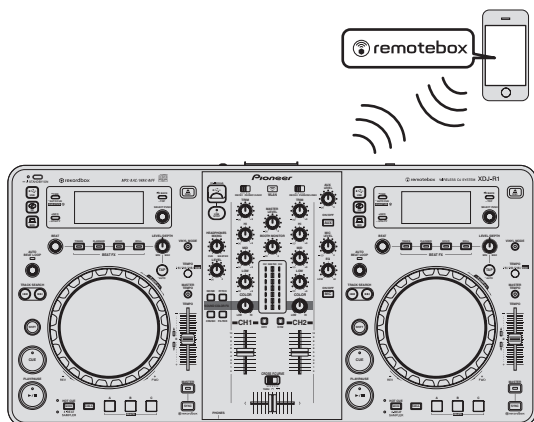

### 1 Press the [STANDBY/ON] button.

Turn on the power of this unit.  
The [STANDBY/ON] indicator lights green.

### 2 Press the [INFO(UTILITY)] button for over 1 second. The [UTILITY] screen is displayed.

### 3 Turn the rotary selector, select [WLAN SETTING], then press the rotary selector.

For details on the [WLAN SETTING] item, see this product's operating instructions.

### 4 Turn the rotary selector, select [MODE], then press the rotary selector.

### 5 Turn the rotary selector, select the mode you want to set, then press the rotary selector.

- [WLAN ENABLE]: Activates the wireless LAN function.
- [WLAN DISABLE]: Turns the wireless LAN function off.

### 6 When [APPLY CHANGES?] appears on the main unit display, turn the rotary selector to select [YES], then press the rotary selector.

After this, make the settings for connection in the ENABLE mode.



## Making the wireless LAN connection settings in the ENABLE mode

**1 Press the [INFO(UTILITY)] button for over 1 second.**

**2 Turn the rotary selector, select [WLAN INFO], then press the rotary selector.**

**3 Turn the rotary selector, select [SSID], then press the rotary selector.**

Make a note of the [SSID] for future reference.

- The first 9 characters of the [SSID] are displayed. Turn the rotary selector to display the portion that is not initially displayed.

**4 Press the [BACK(TOP)] button.**

Press to return to the previous screen.

**5 Turn the rotary selector, select [PASSWORD], then press the rotary selector.**

Make a note of the [PASSWORD] for future reference.

**6 From the wireless LAN connection settings on the mobile device, display the connectable [SSID]s.**

- See your device's operating instructions for instructions on searching for or displaying connectable [SSID]s.

**7 On the mobile device, select the [SSID] checked in step 3.**

**8 Input the password you made a note of in step 5.**

- For safety, be sure to change the default password. We recommend changing the password periodically.

## Cautions concerning security when using wireless LAN products

Wireless LAN connections offer the advantage that because the information is exchanged between the computer, etc., and the wireless LAN access point using radio waves rather than a LAN cable, LAN connections are possible as long as the devices are within the range of the radio waves.

On the other hand, because the radio waves reach all places within their range, even through such obstacles as walls, the problems below may occur if the security settings have not been made.

- Exchanged information may be viewed surreptitiously  
Third parties with malicious intents may deliberately intercept the radio waves and surreptitiously view the exchanged information, including ID numbers, passwords, credit card numbers and other personal information or e-mail messages.
- Your network may be infiltrated without authorization  
Third parties with malicious intents may access your personal or company network without authorization and obtain personal or confidential information (leakage of information), impersonate specific persons and release false information (impersonation), rewrite intercepted information and issue the rewritten information (falsification) or plant computer viruses, etc., that damage your data or system (vandalism).

Wireless LAN products normally have a security system. Using the product with the security settings activated decreases the above risks.

It is your responsibility to thoroughly understand the risks of using wireless LAN products without security settings and to make the security settings according to your personal judgment.

## Playback

This section describes basic track selection operations and how to switch the screen.

### Playing media connected to or inserted in this unit

**1 Press the [STANDBY/ON] button.**

The [STANDBY/ON] indicator lights green.

**2 Load the medium in this unit.**

CD: Insert the CD into the disc insertion slot.

USB: Insert the USB device into the USB device insertion slot.

**3 Press the corresponding medium button ([CD] or [USB]).**

The tracks or folders are displayed on a list.

The medium whose contents are displayed on the main unit display can be switched.

[CD] button: Displays the contents on the inserted disc.

[USB] button: Displays the contents on the connected USB device.

- If tracks are loaded from another medium, a warning message is displayed. Check the message, then press the rotary selector. The warning message turns off and the medium is switched.
- If the storage device (USB) contains rekordbox library information, the rekordbox library is displayed.
- When a link is established with remotobox, the contents of the USB device are displayed on the mobile device, not on this unit.

**4 Turn the rotary selector.**

Move the cursor and select the item.

- Press the rotary selector to move to a lower level in the folder. Press the [BACK] button to return to the level above.
- When the [BACK] button is pressed for over 1 second or the medium button for the medium being browsed is pressed, the display moves to the topmost level.

**5 Select the track and press the rotary selector.**

When the track is loaded, the screen switches to the information display mode.

The track is loaded, playback starts, and the corresponding medium button flashes.

- When a track has been loaded while pausing, press the [PLAY/PAUSE▶/II] button to start playback.
- When auto cue is turned on, the disc pauses at the audio start position. In this case, press the [PLAY/PAUSE▶/II] to start playback. For details on the auto cue function, see this product's operating instructions.

#### ❖ If the medium contains the rekordbox library

If the USB device connected to this unit contains the rekordbox library information, the rekordbox library is displayed.

- Music files are displayed in the categories (album, artist, etc.) set with rekordbox.

---

## Using remotebox

Tracks on USB devices connected to this unit can be browsed and loaded from mobile devices via wireless LAN.

**1 Connect the mobile device by wireless LAN.**

**2 Launch remotebox on the mobile device and establish the link.**

**3 Connect the USB device to this unit's USB device insertion slot.**

**4 Operate remotebox on the mobile device to select the track.**

**5 Operate remotebox on the mobile device to select the deck on which the track is to be loaded, then tap.**

Track loading starts. The jog dial indicator on the deck on which the track is being loaded flashes.

Once playback is possible, the jog dial indicator stops flashing, remaining lit, the track name is displayed on the main unit display and playback starts.

- Also see the remotebox operating instructions.

---

## Outputting sound

**1 Set the positions of the controls, etc., as shown below.**

Names of controls, etc.	Position
MASTER LEVEL control	Turned fully counterclockwise
TRIM control	Turned fully counterclockwise
EQ (HI, MID, LOW) controls	Center
Channel fader	Moved forward
CROSS F. CURVE (THRU,  ) (crossfader curve selector switch)	[THRU] position
DECK, PHONO/LINE selector switch	[DECK1] position

**2 Press the [▶/II] button to play the track.**

**3 Move the channel fader away from you.**

**4 Turn the [TRIM] control.**

Adjust [TRIM] so that the orange indicator on the channel level indicator lights at the peak level.

**5 Turn the [MASTER LEVEL] control to adjust the audio level of the speakers.**

Adjust the sound level output from the [MASTER OUT 1] and [MASTER OUT 2] terminals to an appropriate level.

# Additional information

## Specifications

Power requirements	AC 220 V to 240 V, 50 Hz/60 Hz
Power consumption	30 W
Power consumption (standby)	0.5 W
Main unit weight	6.8 kg
Max. external dimensions	
	623 mm (W) × 107.7 mm (H) × 308.4 mm (D)
Tolerable operating temperature	+5 °C to +35 °C
Tolerable operating humidity	5 % to 85 % (no condensation)

## Wireless LAN section

Supported standards	IEEE 802.11b/g (2.4 GHz band)
---------------------	-------------------------------

## Audio Section

Sampling rate	44.1 kHz
A/D, D/A converter	24 bits
Frequency characteristic	

<b>USB/LINE</b>	20 Hz to 20 kHz
-----------------	-----------------

S/N ratio (**MASTER OUT 1**, rated output, A-WEIGHTED)

<b>USB</b> (when external input terminal not connected)	98 dB
---	-------

<b>LINE</b>	97 dB
-------------	-------

<b>CD</b>	97 dB
-----------	-------

<b>PHONO</b>	86 dB
--------------	-------

<b>MIC</b>	80 dB
------------	-------

Total harmonic distortion (**MASTER OUT 1**, 20 Hz — 20 kHzBW)

<b>USB</b>	0.006 %
------------	---------

<b>LINE</b>	0.007 %
-------------	---------

Standard input level / Input impedance

<b>LINE</b>	-12 dBu/47 kΩ
-------------	---------------

<b>PHONO</b>	-48 dBu/47 kΩ
--------------	---------------

<b>MIC</b>	-52 dBu/10 kΩ
------------	---------------

<b>AUX</b>	-12 dBu/10 kΩ
------------	---------------

Standard output level / Load impedance / Output impedance

<b>MASTER OUT 1</b>	+6 dBu/10 kΩ/330 Ω or lower
---------------------	-----------------------------

<b>MASTER OUT 2</b>	+2 dBu/10 kΩ/1 kΩ
---------------------	-------------------

<b>BOOTH</b>	+2 dBu/10 kΩ/1 kΩ
--------------	-------------------

<b>PHONES</b>	+2 dBu/32 Ω/66 Ω
---------------	------------------

Rated output level / Load impedance

<b>MASTER OUT 1</b>	+22 dBu/10 kΩ
---------------------	---------------

<b>MASTER OUT 2</b>	+18 dBu/10 kΩ
---------------------	---------------

Crosstalk (20 Hz — 20 kHzBW)

<b>LINE</b>	83 dB
-------------	-------

Channel equalizer characteristic

<b>HI</b>	-∞ to +9 dB (13 kHz)
-----------	----------------------

<b>MID</b>	-∞ to +9 dB (1 kHz)
------------	---------------------

<b>LOW</b>	-∞ to +9 dB (70 Hz)
------------	---------------------

Microphone equalizer characteristic

<b>LOW — CENTER — HI</b>	-12 dB (10 kHz) to 0 dB to -12 dB (100 Hz)
--------------------------	--

## Input/output terminals

**USB** downstream port

Type A	1 set
--------	-------

Power supply	5 V/500 mA or less
--------------	--------------------

**USB** upstream port

B type	1 set
--------	-------

**MASTER OUT 1** output terminal

XLR connector	1 set
---------------	-------

**MASTER OUT 2** output terminal

RCA pin jacks	1 set
---------------	-------

**BOOTH** output terminal

RCA pin jacks	1 set
---------------	-------

**PHONES** output terminal

Stereo phone jack (∅ 6.3 mm)	1 set
------------------------------	-------

Stereo mini phone jack (∅ 3.5 mm)	1 set
-----------------------------------	-------

**PHONO/LINE** input terminals

RCA pin jack	2 sets
--------------	--------

**MIC** input terminal

Phone jack (∅ 6.3 mm)	1 set
-----------------------	-------

**AUX** input terminal

RCA pin jacks	1 set
---------------	-------

— The specifications and design of this product are subject to change without notice.

— Be sure to use the [**MASTER OUT 1**] terminals only for a balanced output. Connection with an unbalanced input (such as RCA) using an XLR to RCA converter cable (or converter adapter), etc., may lower the sound quality and/or result in noise. For connection with an unbalanced input (such as RCA), use the [**MASTER OUT 2**] terminals.

- © 2013 PIONEER CORPORATION. All rights reserved.

Nous vous remercions d'avoir acquis un produit Pioneer. Veuillez lire attentivement ce mode d'emploi afin de connaître la manière d'utiliser l'appareil comme il convient. Cela fait, conservez le mode d'emploi de façon à pouvoir vous y référer en cas de nécessité.



Si vous souhaitez vous débarrasser de cet appareil, ne le mettez pas à la poubelle avec vos ordures ménagères. Il existe un système de collecte séparé pour les appareils électroniques usagés, qui doivent être récupérés, traités et recyclés conformément à la législation.

Les habitants des états membres de l'UE, de Suisse et de Norvège peuvent retourner gratuitement leurs appareils électroniques usagés aux centres de collecte agréés ou à un détaillant (si vous rachetez un appareil similaire neuf).

Dans les pays qui ne sont pas mentionnés ci-dessus, veuillez contacter les autorités locales pour savoir comment vous pouvez vous débarrasser de vos appareils.

Vous garantirez ainsi que les appareils dont vous vous débarrassez sont correctement récupérés, traités et recyclés et préviendrez de cette façon les impacts néfastes possibles sur l'environnement et la santé humaine.

K058b\_A1\_Fr

## ATTENTION

POUR ÉVITER TOUT RISQUE D'ÉLECTROCUTION, NE PAS ENLEVER LE COUVERCLE (NI LE PANNEAU ARRIÈRE). AUCUNE PIÈCE RÉPARABLE PAR L'UTILISATEUR NE SE TROUVE À L'INTÉRIEUR. CONFIER TOUT ENTRETIEN À UN PERSONNEL QUALIFIÉ UNIQUEMENT.

D3-4-2-1-1\_B1\_Fr

## AVERTISSEMENT

Cet appareil n'est pas étanche. Pour éviter les risques d'incendie et de décharge électrique, ne placez près de lui un récipient rempli d'eau, tel qu'un vase ou un pot de fleurs, et ne l'exposez pas à des gouttes d'eau, des éclaboussures, de la pluie ou de l'humidité.

D3-4-2-1-3\_A1\_Fr

## AVERTISSEMENT

Cet appareil est muni d'une fiche de mise à la terre (masse) à trois fils. Comme la fiche présente une troisième broche (de terre), elle ne peut se brancher que sur une prise de courant, prévue pour une mise à la terre. Si vous n'arrivez pas à insérer la fiche dans la prise de courant, contactez un électricien qualifié pour faire remplacer la prise par une qui soit mise à la terre. N'annulez pas la fonction de sécurité que procure cette fiche de mise à la terre.

D3-4-2-1-6\_A1\_Fr

## AVERTISSEMENT

Pour éviter les risques d'incendie, ne placez aucune flamme nue (telle qu'une bougie allumée) sur l'appareil.

D3-4-2-1-7a\_A1\_Fr

## AVERTISSEMENT

Les fentes et ouvertures du coffret sont prévues pour la ventilation, pour assurer un fonctionnement stable de l'appareil et pour éviter sa surchauffe. Pour éviter les risques d'incendie, ne bouchez jamais les ouvertures et ne les recouvrez pas d'objets, tels que journaux, nappes ou rideaux, et n'utilisez pas l'appareil posé sur un tapis épais ou un lit.

D3-4-2-1-7b\*\_A1\_Fr

## Milieu de fonctionnement

Température et humidité du milieu de fonctionnement : De +5 °C à +35 °C (de +41 °F à +95 °F) ; Humidité relative inférieure à 85 % (orifices de ventilation non obstrués)

N'installez pas l'appareil dans un endroit mal ventilé ou un lieu soumis à une forte humidité ou en plein soleil (ou à une forte lumière artificielle).

D3-4-2-1-7c\*\_A1\_Fr

## ATTENTION

L'interrupteur **STANDBY/ON** de cet appareil ne coupe pas complètement celui-ci de sa prise secteur. Comme le cordon d'alimentation fait office de dispositif de déconnexion du secteur, il devra être débranché au niveau de la prise secteur pour que l'appareil soit complètement hors tension. Par conséquent, veillez à installer l'appareil de telle manière que son cordon d'alimentation puisse être facilement débranché de la prise secteur en cas d'accident. Pour éviter tout risque d'incendie, le cordon d'alimentation sera débranché au niveau de la prise secteur si vous prévoyez une période prolongée de non utilisation (par exemple avant un départ en vacances).

D3-4-2-2-2a\*\_A1\_Fr

Lorsque vous utilisez ce produit, vérifiez les informations concernant la sécurité sous l'appareil.

D3-4-2-2-4\_B1\_Fr

## ATTENTION

Cet appareil est un produit laser de Classe 1, classé selon l'article IEC 60825-1:2007 relatif à la Sécurité des produits laser.

APPAREIL À LASER DE CLASSE 1

D58-5-2-2a\_A2\_Fr

Ce produit est destiné à une utilisation domestique générale. Toute panne due à une utilisation autre qu'à des fins privées (comme une utilisation à des fins commerciales dans un restaurant, dans un autocar ou sur un bateau) et qui nécessite une réparation sera aux frais du client, même pendant la période de garantie.

K041\_A1\_Fr

## **NOTE IMPORTANTE SUR LE CÂBLE D'ALIMENTATION**

Tenir le câble d'alimentation par la fiche. Ne pas débrancher la prise en tirant sur le câble et ne pas toucher le câble avec les mains mouillées. Cela risque de provoquer un court-circuit ou un choc électrique. Ne pas poser l'appareil ou un meuble sur le câble. Ne pas pincer le câble. Ne pas faire de noeud avec le câble ou l'attacher à d'autres câbles. Les câbles d'alimentation doivent être posés de façon à ne pas être écrasés. Un câble abîmé peut provoquer un risque d'incendie ou un choc électrique. Vérifier le câble d'alimentation de temps en temps. Contacter le service après-vente PIONEER le plus proche ou le revendeur pour un remplacement.

S002\*\_A1\_Fr

## **Condensation**

Des gouttelettes d'eau (condensation) peuvent se former à l'intérieur de l'appareil (sur les pièces et les lentilles) en hiver, par exemple, si vous transportez sans transition l'appareil d'un endroit froid dans un pièce chaude, ou si la température de la pièce où se trouve l'appareil augmente rapidement (un appareil de chauffage, par exemple, est mis en marche). Cet appareil ne fonctionne pas correctement et la lecture n'est pas possible si de la condensation s'est formée dans l'appareil. Laissez l'appareil éteint pendant 1 ou 2 heures à la température ambiante (selon l'intensité de la condensation). Les gouttelettes d'eau s'évaporeront et la lecture sera de nouveau possible. De la condensation peut aussi se former en été si l'appareil est exposé à l'air d'un climatiseur, etc. Dans ce cas, installez l'appareil à un autre endroit.

S005\_A1\_Fr

# Avant de commencer

## Comment lire ce manuel

- Veillez à lire cette brochure et le mode d'emploi sur le CD-ROM livré avec ce produit. Les deux documents contiennent des informations importantes qui doivent être comprises avant d'utiliser ce produit.
- Dans ce manuel, les noms d'écrans et de menus s'affichant sur l'écran de l'ordinateur, de même que les noms de touches, boutons et de prises sur le produit, etc. sont indiqués entre parenthèses. Exemples :
  - Appuyez sur la touche **[CUE]**.
  - L'écran **[UTILITY]** apparaît.
  - Cliquez sur le bouton du menu **[Démarrer]** de Windows, puis sur **[Tous les programmes]** > **[Pioneer]** > **[rekordbox 2.x.x]** > **[rekordbox 2.x.x]**.
  - Raccordez le câble LAN correctement à la prise **[LINK]**.

## À propos des marques commerciales et des marques déposées

- Pioneer, rekordbox et remotobox sont des marques commerciales ou des marques déposées de PIONEER CORPORATION.
- Microsoft, Windows et Windows Vista sont soit des marques déposées ou des marques de commerce de Microsoft Corporation aux États-Unis et/ou dans d'autres pays.
- Apple, Macintosh, Mac OS et Finder sont des marques commerciales d'Apple Inc. déposées aux États-Unis et dans d'autres pays.

Les noms de sociétés et de produits mentionnés ici sont des marques commerciales de leurs détenteurs respectifs.

La licence de ce produit a été accordée pour un usage non lucratif. La licence n'a pas été accordée à ce produit pour un usage commercial (but lucratif), comme la diffusion radiotélévision (terrestre, satellite, câblée ou autre), la diffusion sur Internet ou Intranet (réseau d'entreprise) ou sur tout autre type de réseaux ou de services de distribution d'informations électroniques (services de distribution de musique numérique en ligne). Pour de tels usages vous devez acquérir les licences appropriées. Pour le détail, consultez le site: <http://www.mp3licensing.com>.

## Contenu du carton d'emballage

- CD-ROM (Le disque contient rekordbox, le pilote, le mode d'emploi du XDJ-R1 et le mode d'emploi de remotobox. La clé de licence rekordbox est collée dessus.)
- Clé de licence de VIRTUAL DJ LE (indiquée sous cet appareil)
- Cordon d'alimentation
- Carte de garantie
- A lire avant l'utilisation (Important)/Guide de démarrage rapide (ce document)
- À propos des SSID et des mots de passe
- Support de smartphone
- Vis de montage du support de smartphone x 2
- Câble USB

## Attention

La clé de licence ne peut pas être redéveloppée. Veillez à ne pas la perdre.

## À propos du CD-ROM fourni

### ❖ Environnement opérationnel

Le CD-ROM peut être utilisé avec Windows® XP, Windows Vista®, Windows® 7, Windows® 8 et Apple Mac OS X 10.5.8 ou ultérieur. Adobe Reader (Version 4.0 ou ultérieure) doit être installé pour pouvoir lire les manuels sur le CD-ROM.

### ❖ Précautions d'emploi

Ce CD-ROM doit être utilisé avec un ordinateur personnel. Il ne peut pas être utilisé avec un lecteur DVD, un lecteur CD audio ou un lecteur DJ. Lire ce CD-ROM avec ce type de lecteurs peut endommager les haut-parleurs ou causer des lésions auditives.

### ❖ Licence

Vous devez accepter les "Conditions d'emploi" suivantes avant d'utiliser ce CD-ROM. Ne l'utilisez pas si vous n'acceptez pas les conditions d'emploi.

### ❖ Conditions d'emploi

Les données de ce CD-ROM sont la propriété intellectuelle de PIONEER CORPORATION. Le transfert, la copie, la diffusion, la transmission publique, la traduction, la vente, le prêt ou tout autre emploi non autorisé hors un "emploi personnel" ou "les autorisations citées" tels que définis par la loi sur la propriété intellectuelle peuvent entraîner des actions en justice. La permission d'utiliser ce CD-ROM est accordée sous licence par PIONEER CORPORATION.

### ❖ Avis de non-responsabilité

PIONEER CORPORATION ne garantit pas le fonctionnement de ce CD-ROM même si le système d'exploitation de l'ordinateur utilisé est compatible. En outre, PIONEER CORPORATION décline toute responsabilité quant aux dommages résultant de l'utilisation de ce CD-ROM et n'accorde aucun dédommagement.

Si le manuel présent sur le CD-ROM fourni ne s'ouvre pas automatiquement, double-cliquez sur l'icône du CD-ROM pour afficher le contenu et ouvrez le fichier PDF.

## Montage du support de smartphone

### 1 Insérez les crochets sur le support de smartphone dans les orifices sur le panneau arrière de l'appareil et faites glisser le support vers le bas jusqu'à l'arrêt.

- Ne montez que le support fourni, à l'exclusion de tout autre.

### 2 Fixez le support avec les vis fournies.

- N'utilisez que les vis fournies, à l'exclusion de toute autre.

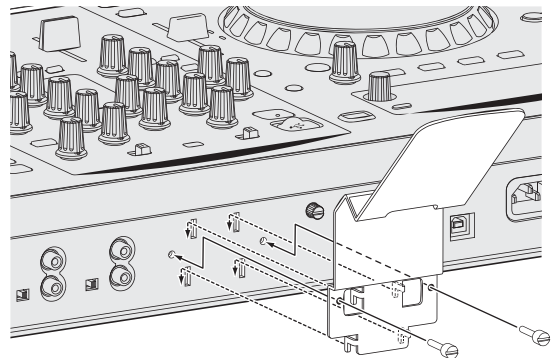

## Précautions à prendre lorsque le support de smartphone est utilisé

- Ce support est destiné aux smartphones uniquement. Ne posez pas de tablettes ou autres dispositifs plus gros dessus.
- N'exercez pas de force excessive sur le support. Cet appareil pourrait être endommagé.
- Veuillez noter que Pioneer décline toute responsabilité quant au dommage ou dysfonctionnement de cet appareil, aux blessures ou autres problèmes pouvant résulter, entre autre, d'une chute du dispositif.

### AVERTISSEMENT

Rangez les vis fournies hors de portée des enfants et bébés. Si l'une d'elle devait être avalée accidentellement, contactez immédiatement un médecin.

## À propos de rekordbox/remotobox

### Précautions concernant les droits d'auteur

rekordbox limite la lecture et la copie de contenus musicaux protégés par des droits d'auteur.

- Si des données codées sont insérées dans le contenu musical, par exemple pour la protection des droits d'auteur, le programme risque de ne pas fonctionner normalement.
- Lorsque rekordbox détecte que des données codées sont insérées dans le contenu musical, par exemple pour la protection des droits d'auteur, l'opération en cours (lecture d'un morceau, lecture de données, etc.) peut s'arrêter.

Les enregistrements effectués sont destinés à votre usage personnel et, conformément aux lois sur les droits d'auteur, il se peut que leur utilisation soit soumise au consentement du détenteur des droits.

- La musique enregistrée à partir de CD, etc. est protégée par les lois sur les droits d'auteur de divers pays et par des traités internationaux. La personne qui effectue des enregistrements de musique est responsable de leur utilisation légale.
- Lorsque de la musique est téléchargée d'Internet, etc., la personne qui a effectué le téléchargement est responsable de l'utilisation de cette musique conformément à l'accord conclu avec le site de téléchargement.

### Précautions à prendre lors de l'installation rekordbox

Avant d'installer rekordbox, lisez attentivement le "Accord de licence du logiciel" fourni avec le mode d'emploi de ce produit.

- Le CD-ROM fourni contient des programmes d'installation et des modes d'emploi dans les 12 langues suivantes : Anglais, Français, Allemand, Italien, Hollandais, Espagnol, Portugais, Russe, Chinois (caractères simplifiés), Chinois (caractères traditionnels), Coréen, Japonais.
- Si vous utilisez un système d'exploitation dans une autre langue que celles mentionnées ci-dessus, sélectionnez **[English (Anglais)]** pendant l'installation.

#### Systèmes d'exploitation pris en charge

Mac OS X (10.5.8, 10.6, 10.7 ou 10.8)		✓
Windows® 8/Windows® 8 Professionnel	Version à 32 bits	✓
	Version à 64 bits	✓
Windows® 7 Édition Familiale Premium/Professionnel/Édition Intégrale	Version à 32 bits	✓
	Version à 64 bits	✓
Windows Vista® Familiale Basique/Familiale Premium/Professionnel/Intégrale (SP2 ou ultérieur)	Version à 32 bits	✓
	Version à 64 bits	✓
Windows® XP Édition Familiale/Édition Professionnelle (SP3 ou ultérieur)	Version à 32 bits	✓

## Installation de rekordbox

Lisez attentivement *Précautions à prendre lors de l'installation rekordbox* avant d'installer rekordbox.

### ❖ Marche à suivre (Macintosh)

- L'autorisation de l'administrateur de l'ordinateur est nécessaire pour pouvoir installer et désinstaller rekordbox. Connectez-vous sous le nom de l'utilisateur spécifié comme administrateur de l'ordinateur avant l'installation.

#### 1 Lorsque le CD-ROM fourni est inséré dans le lecteur CD de l'ordinateur, le lecteur CD s'ouvre sur l'écran.

Double-cliquez sur l'icône **[CD\_menu.app]**.

- Si le lecteur de CD ne s'ouvre pas sur l'écran lorsque le CD-ROM est inséré, utilisez le Finder pour l'ouvrir, puis double-cliquez sur l'icône **[CD\_menu.app]**.

#### 2 Lorsque le menu du CD-ROM apparaît, sélectionnez **[rekordbox: Installer le Logiciel de Gestion de Musique]**, puis cliquez sur **[Démarrer]**.

- Pour fermer le menu du CD-ROM, cliquez sur **[Quitter]**.

#### 3 Lorsque l'écran du contrat de licence apparaît, sélectionnez **[Français]**, lisez l'*Accord de licence du logiciel* attentivement, puis cliquez sur **[Continuer]**.

- Vous pouvez sélectionner la langue souhaitée parmi les nombreuses langues proposées dans la mesure où elle est prise en charge par l'environnement système de votre ordinateur.

#### 4 Si vous acceptez l'*Accord de licence du logiciel*, cliquez sur **[Accepte]**.

- Si vous n'acceptez pas les conditions de l'*Accord de licence du logiciel*, cliquez sur **[N'accepte pas]** et arrêtez l'installation.

#### 5 Installez rekordbox en suivant les instructions qui apparaissent à l'écran.

### ❖ Marche à suivre (Windows)

- L'autorisation de l'administrateur de l'ordinateur est nécessaire pour pouvoir installer et désinstaller rekordbox. Connectez-vous comme administrateur de l'ordinateur avant l'installation de rekordbox.

#### 1 Insérez le CD-ROM fourni dans le lecteur CD de l'ordinateur.

Le menu du CD-ROM apparaît.

- Si le menu du CD-ROM n'apparaît pas après l'insertion du CD-ROM, ouvrez le lecteur CD dans **[Ordinateur (ou Poste de travail)]** à partir du menu **[Démarrer]**, puis double-cliquez sur l'icône **[CD\_menu.exe]**.

#### 2 Lorsque le menu du CD-ROM apparaît, sélectionnez **[rekordbox: Installer le Logiciel de Gestion de Musique]**, puis cliquez sur **[Démarrer]**.

- Pour fermer le menu du CD-ROM, cliquez sur **[Quitter]**.

#### 3 Lorsque l'écran de sélection de la langue apparaît, sélectionnez **[Français]** et cliquez sur **[OK]**.

- Vous pouvez sélectionner la langue souhaitée parmi les nombreuses langues proposées dans la mesure où elle est prise en charge par l'environnement système de votre ordinateur.

#### 4 Lorsque l'écran de l'accord de licence apparaît, lisez l'*Accord de licence du logiciel* attentivement. Si vous acceptez l'*Accord de licence du logiciel*, cliquez sur **[Accepte]**.

- Si vous n'acceptez pas les conditions de l'*Accord de licence du logiciel*, cliquez sur **[Annuler]** et arrêtez l'installation.

## 5 Installez rekordbox en suivant les instructions qui apparaissent à l'écran.

- Cliquez sur [Annuler] pour annuler l'installation lorsqu'elle a démarré.

---

### Lancement de rekordbox

Connectez-vous sous le nom de l'utilisateur spécifié comme administrateur de l'ordinateur avant d'utiliser rekordbox.

- La première fois que rekordbox est mis en marche, la clé de licence doit être saisie. La clé de licence se trouve sur le carton d'emballage du CD-ROM.

#### ❖ Pour Mac OS X

Ouvrez le dossier [Application] avec le Finder, puis double-cliquez sur [rekordbox 2.x.x.app].

- 2.x.x indique la version de rekordbox.

#### ❖ Pour Windows® 8, Windows® 7, Windows Vista® et Windows® XP

Double-cliquez sur l'icône [rekordbox 2.x.x] (raccourci) sur le bureau.

- 2.x.x indique la version de rekordbox.

---

### Préparatifs pour la lecture

Lorsque vous utilisez un dispositif USB pour la lecture sur cet appareil, les fichiers de musique doivent être préparés au préalable sur le dispositif USB. Pour les instructions sur la préparation de fichiers de musique sur des dispositifs USB, reportez-vous au mode d'emploi de rekordbox ou au manuel en ligne.

Lorsque rekordbox démarre, les instructions peuvent être affichées à partir du menu rekordbox [Aide].

- Vous avez accès au Online manual et site de support en ligne lorsque l'ordinateur est raccordé à Internet.

---

### Installation de remotebox

Installez remotebox sur le dispositif portable (smartphone, tablette, etc.).

L'emploi d'Internet exige la signature d'un contrat séparé avec un fournisseur de services Internet et le paiement de droits.

#### ❖ Environnement opérationnel

iOS 4.2 compatible iPhone-, iPod touch- et iPad-compatible ou une version ultérieure est requise

#### ❖ Téléchargement et installation remotebox

Téléchargez l'application remotebox au moyen d'un dispositif portable ou d'un ordinateur, puis installez-la sur le dispositif portable.

- L'application remotebox peut être téléchargée d'App Store.



# Fonctionnement

## Raccordement des prises d'entrée/sortie

- Lorsque tous les appareils ont été raccordés, vous pouvez brancher le cordon d'alimentation.  
Veillez à toujours éteindre les appareils et à débrancher le cordon d'alimentation de la prise secteur avant de raccorder un appareil ou de changer les liaisons.  
Reportez-vous au mode d'emploi de l'appareil devant être raccordé.
- Veillez à utiliser le cordon d'alimentation fourni.
- Ce produit respecte la réglementation en matière d'interférences électromagnétiques lorsqu'il est raccordé à d'autres appareils par des câbles (pourvus de noyaux de ferrite) et connecteurs blindés.  
N'utilisez que les câbles de liaison fournis en accessoires.

## Panneau arrière, panneau avant

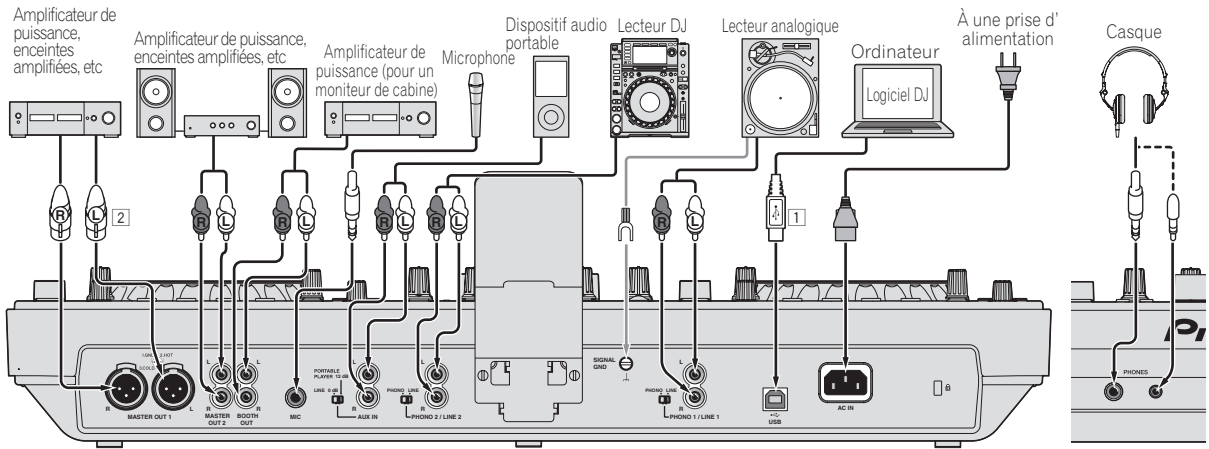

Panneau arrière

Panneau avant

- 1 Pour préserver la performance, cet appareil et l'ordinateur doivent être reliés directement avec le câble USB fourni.
- 2 Attention de ne pas insérer le cordon d'alimentation d'un autre appareil par erreur dans la prise [MASTER OUT 1].

## Connexion LAN sans fil

Avec cet appareil, un dispositif portable prenant en charge les connexions LAN sans fil peut être raccordé directement sans router, etc. en vue de prestations DJ avec l'application pour dispositif portable (remotebox).

Cet appareil ne prend pas en charge la connexion LAN sans fil via un routeur.

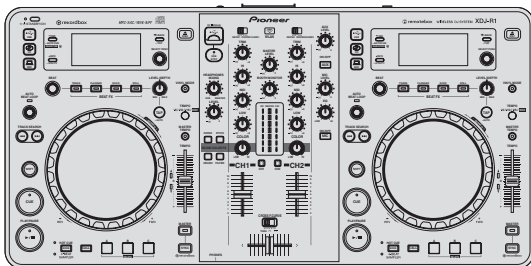
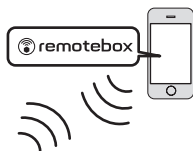

### 1 Appuyez sur la touche [STANDBY/ON].

Allumez cet appareil.

L'indicateur [STANDBY/ON] s'allume en vert.

### 2 Appuyez plus d'une seconde sur la touche [INFO(UTILITY)].

L'écran [UTILITY] apparaît.

### 3 Tournez le sélecteur rotatif, sélectionnez [WLAN SETTING], puis appuyez sur le sélecteur rotatif.

Pour le détail sur l'élément [WLAN SETTING], reportez-vous au mode d'emploi de ce produit.

### 4 Tournez le sélecteur rotatif, sélectionnez [MODE], puis appuyez sur le sélecteur rotatif.

### 5 Tournez le sélecteur rotatif, sélectionnez le mode souhaité, puis appuyez sur le sélecteur rotatif.

- [WLAN ENABLE] : Active la connexion LAN sans fils.
- [WLAN DISABLE] : Met la connexion LAN sans fils hors service.

### 6 Lorsque [APPLY CHANGES?] apparaît sur l'afficheur de l'appareil principal, tournez le sélecteur rotatif pour sélectionner [YES], puis appuyez sur le sélecteur rotatif. Ensuite, effectuez les réglages pour la connexion dans le mode ENABLE.

---

## Réglage des paramètres de connexion LAN sans fil en mode ENABLE

**1 Appuyez plus d'une seconde sur la touche [INFO(UTILITY)].**

**2 Tournez le sélecteur rotatif, sélectionnez [WLAN INFO], puis appuyez sur le sélecteur rotatif.**

**3 Tournez le sélecteur rotatif, sélectionnez [SSID], puis appuyez sur le sélecteur rotatif.**

Notez le [SSID] pour toute référence future.

- Les 9 premiers caractères du [SSID] apparaissent. Tournez le sélecteur rotatif pour afficher la partie qui n'est pas visible.

**4 Appuyez sur la touche [BACK(TOP)].**

Sert à revenir à la page précédente.

**5 Tournez le sélecteur rotatif, sélectionnez [PASSWORD], puis appuyez sur le sélecteur rotatif.**

Notez le [PASSWORD] pour toute référence future.

**6 Depuis les réglages de connexion LAN sans fil sur le dispositif portable, affichez les [SSID] connectables.**

- Reportez-vous au mode d'emploi de votre dispositif pour les instructions sur la recherche ou l'affichage des [SSID] connectables.

**7 Sur le dispositif portable, sélectionnez le [SSID] vérifié au point 3.**

**8 Saisissez le mot de passe noté au point 5.**

- Pour des raisons de sécurité, n'oubliez pas de changer le mot de passe par défaut. Il est conseillé de changer régulièrement le mot de passe.

---

## Précautions à prendre pour la sécurité des produits LAN sans fil

Les connexions LAN sans fil sont avantageuses parce qu'elles permettent d'échanger des informations entre un ordinateur, etc. et un point d'accès LAN sans fil, utilisant les ondes radio au lieu d'un câble LAN, dans la mesure où le dispositif est à portée des ondes radio. Par contre, comme les ondes radio atteignent tous les lieux qui sont à leur portée, même à travers les murs ou d'autres obstacles, les problèmes suivants peuvent se présenter si les réglages de sécurité ne sont pas effectués.

- Les informations échangées peuvent être vues subrepticement  
Des tiers malintentionnés peuvent délibérément intercepter les ondes radio pour voir subrepticement les informations échangées, numéros ID, mots de passe, numéros de cartes de crédit et d'autres informations personnelles de même que les messages email.
- Un tiers peut s'infiltrer dans votre réseau sans autorisation  
Des tiers malintentionnés peuvent accéder sans autorisation à votre réseau personnel ou à celui de votre société et obtenir des informations personnelles ou confidentielles (fuite d'informations), usurper l'identité de certaines personnes et diffuser des informations erronées (usurpation d'identité), modifier les informations interceptées et les émettre (falsification) ou bien implanter des virus, etc. pouvant endommager vos données ou votre système (vandalisme).  
Les produits LAN sans fil possèdent normalement un système de sécurité. L'activation des paramètres de sécurité de ce produit réduit les risques mentionnés ci-dessus.  
Il dépend de vous de bien comprendre les risques liés à l'emploi de produits LAN sans fil sans réglage des paramètres de sécurité et d'effectuer ou non ces réglages.

---

## Lecture

Cette section décrit les opérations de base lors de la sélection de morceaux et la commutation d'écran.

---

## Lecture d'un support raccordé à ou inséré dans cet appareil

**1 Appuyez sur la touche [STANDBY/ON].**

L'indicateur [STANDBY/ON] s'allume en vert.

**2 Insérez le support dans cet appareil.**

CD : Insérez le CD dans la fente d'insertion du disque.

USB : Insérez le dispositif USB dans la fente d'insertion de dispositif USB.

**3 Appuyez sur la touche correspondant au support ([CD] ou [USB]).**

Les morceaux ou dossiers apparaissent dans une liste.

Le support dont le contenu apparaît sur l'afficheur de l'appareil principal peut être changé.

Touche [CD] : Affiche le contenu du disque inséré.

Touche [USB] : Affiche le contenu du dispositif USB raccordé.

- Si les morceaux sont chargés d'un autre support, un message d'avertissement apparaît. Vérifiez le message, puis appuyez sur le sélecteur rotatif. Le message d'avertissement disparaît et le support change.
- Si le dispositif de stockage (USB) contient les informations de la bibliothèque rekordbox, la bibliothèque rekordbox apparaîtra.
- Lorsqu'une liaison est établie avec remotebox, le contenu du dispositif USB est indiqué sur le dispositif portable pas sur cet appareil.

**4 Tournez le sélecteur rotatif.**

Déplacez le curseur et sélectionnez l'élément.

- Appuyez sur le sélecteur rotatif pour avancer à une couche inférieure du dossier. Appuyez sur la touche [BACK] pour revenir à la couche précédente.
- Si la touche [BACK] est pressée plus d'une seconde ou si la touche du support exploré est pressée, l'affichage revient à la couche supérieure.

**5 Sélectionnez le morceau puis appuyez sur le sélecteur rotatif.**

Lorsque le morceau est chargé, l'écran passe au mode d'affichage des informations.

Le morceau est chargé, la lecture commence et la touche de support appropriée clignote.

- Quand un morceau a été chargé pendant la pause, appuyez sur la touche [PLAY/PAUSE▶/II] pour lancer la lecture.
- Quand la pose de repères automatiques est activée, le disque se met en pause à la position où le son doit démarrer. Dans ce cas, appuyez sur [PLAY/PAUSE▶/II] pour démarrer la lecture.  
Pour le détail sur la fonction de repère automatique, reportez-vous au mode d'emploi de ce produit.

### ❖ Si le support contient la bibliothèque rekordbox

Si le dispositif USB raccordé à cet appareil contient les informations de la bibliothèque rekordbox, la bibliothèque rekordbox apparaît.

- Les fichiers de musique apparaissent dans les catégories (album, artiste, etc.) spécifiées avec rekordbox.

## Utilisation de remotebox

Les morceaux enregistrés sur des dispositifs USB raccordés à cet appareil peuvent être explorés et chargés depuis des dispositifs portables via une connexion LAN sans fil.



- 1 **Connectez le dispositif portable via la connexion LAN sans fil.**
- 2 **Lancez remotebox sur le dispositif portable et établissez la liaison.**
- 3 **Branchez le dispositif USB sur la fente de dispositif USB de cet appareil.**
- 4 **Utilisez remotebox sur le dispositif portable pour sélectionner le morceau.**
- 5 **Utilisez remotebox sur le dispositif portable pour sélectionner la platine sur laquelle le morceau doit être chargé, puis tapez.**

Le chargement du morceau commence. Le voyant de la molette jog sur la platine sur laquelle le morceau est en train d'être chargé clignote. Lorsque la lecture est possible, le voyant de la molette jog cesse de clignoter mais reste éclairé, le nom du morceau est indiqué sur l'afficheur de l'appareil principal et la lecture commence.

- Reportez-vous aussi au mode d'emploi de remotebox.

## Restitution du son

- 1 **Réglez les positions des commandes, etc. de la façon suivante.**

Noms des commandes, etc.	Position
Commande <b>MASTER LEVEL</b>	Tournée entièrement dans le sens antihoraire
Commande <b>TRIM</b>	Tournée entièrement dans le sens antihoraire
Commandes <b>EQ (HI, MID, LOW)</b>	Centre
Fader de canal	Déplacé vers l'avant
<b>CROSS F. CURVE (THRU.  </b> (sélecteur de courbe de crossfader)	Position <b>[THRU]</b>
Sélecteur <b>DECK. PHONO/LINE</b>	Position <b>[DECK1]</b>

- 2 **Pression sur la touche **[▶/II]** pour jouer le morceau.**

- 3 **Poussez le fader de canal loin de vous.**

- 4 **Tournez la commande **[TRIM]**.**

Réglez **[TRIM]** de sorte que l'indicateur orange sur l'indicateur de niveau de canal s'allume au niveau des crêtes.

- 5 **Tournez la commande **[MASTER LEVEL]** pour régler le niveau sonore des enceintes.**

Réglez le niveau du son restitué par les prises **[MASTER OUT 1]** et **[MASTER OUT 2]** au niveau approprié.

# Informations supplémentaires

## Spécifications

Alimentation.....	CA 220 V à 240 V, 50 Hz/60 Hz
Consommation.....	30 W
Consommation (en veille).....	0,5 W
Poids de l'appareil principal.....	6,8 kg
Dimensions maximales.....	623 mm (L) × 107,7 mm (H) × 308,4 mm (P)
Température de fonctionnement tolérée.....	+5 °C à +35 °C
Humidité de fonctionnement tolérée.....	5 % à 85 % (sans condensation)

## Section LAN sans fil

Normes prises en charge .....IEEE 802.11b/g (Bande de 2,4 GHz)

## Section audio

Fréquence d'échantillonnage .....44,1 kHz  
Convertisseur A/N, N/A .....24 bits  
Caractéristiques des fréquences

**USB/LINE** ..... 20 Hz à 20 kHz

Rapport S/B (**MASTER OUT 1**, sortie nominale, A-WEIGHTED)

**USB** (quand une borne d'entrée externe n'est pas raccordée).... 98 dB

**LINE** ..... 97 dB

**CD** ..... 97 dB

**PHONO**..... 86 dB

**MIC** ..... 80 dB

Distorsion harmonique totale (**MASTER OUT 1**, 20 Hz — 20 kHzBW)

**USB** ..... 0,006 %

**LINE** ..... 0,007 %

Niveau d'entrée standard / Impédance d'entrée

**LINE** ..... -12 dBu/47 k $\Omega$

**PHONO**..... -48 dBu/47 k $\Omega$

**MIC** ..... -52 dBu/10 k $\Omega$

**AUX** ..... -12 dBu/10 k $\Omega$

Niveau de sortie standard / Impédance de charge / Impédance de sortie

**MASTER OUT 1** ..... +6 dBu/10 k $\Omega$ /330  $\Omega$  ou inférieur

**MASTER OUT 2** ..... +2 dBu/10 k $\Omega$ /1 k $\Omega$

**BOOTH** ..... +2 dBu/10 k $\Omega$ /1 k $\Omega$

**PHONES** ..... +2 dBu/32  $\Omega$ /66  $\Omega$

Niveau de sortie nominal / Impédance de charge

**MASTER OUT 1** ..... +22 dBu/10 k $\Omega$

**MASTER OUT 2** ..... +18 dBu/10 k $\Omega$

Diaphonie (20 Hz — 20 kHzBW)

**LINE** ..... 83 dB

Caractéristiques de l'égaliseur de canal

**HI** ..... - $\infty$  à +9 dB (13 kHz)

**MID** ..... - $\infty$  à +9 dB (1 kHz)

**LOW** ..... - $\infty$  à +9 dB (70 Hz)

Caractéristiques de l'égaliseur de microphone

**LOW — CENTER — HI** ..... -12 dB (10 kHz) à 0 dB à -12 dB (100 Hz)

## Prises d'entrée/sortie

Port aval **USB**

Type A ..... 1 jeu

Alimentation..... 5 V/500 mA ou inférieur

Port amont **USB**

Type B ..... 1 jeu

Prise de sortie **MASTER OUT 1**

Connecteur XLR..... 1 jeu

Prise de sortie **MASTER OUT 2**

Prises RCA ..... 1 jeu

Prise de sortie **BOOTH**

Prises RCA ..... 1 jeu

Prise de sortie **PHONES**

Jack stéréo (Ø 6,3 mm)..... 1 jeu

Minijack stéréo (Ø 3,5 mm) ..... 1 jeu

Prises d'entrée **PHONO/LINE**

Prise RCA ..... 2 jeux

Prise d'entrée **MIC**

Jack (Ø 6,3 mm) ..... 1 jeu

Prise d'entrée **AUX**

Prises RCA ..... 1 jeu

- Les caractéristiques et la présentation peuvent être modifiées, sans avis préalable, dans un souci d'amélioration.
  - Veillez à utiliser les prises [**MASTER OUT 1**] seulement pour une sortie symétrique. Le raccordement à une entrée asymétrique (par exemple RCA) avec un câble de conversion XLR à RCA (ou un adaptateur), etc. peut réduire la qualité du son et/ou produire du bruit.  
Pour le raccordement à une entrée asymétrique (par exemple RCA), utilisez les prises [**MASTER OUT 2**].
- © 2013 PIONEER CORPORATION. Tous droits de reproduction et de traduction réservés.



Vielen Dank, dass Sie sich für dieses Pioneer-Produkt entschieden haben. Bitte lesen Sie diese Bedienungsanleitung gründlich durch, um sich mit der Bedienung des Geräts vertraut zu machen. Nachdem Sie die Bedienungsanleitung gelesen haben, legen Sie sie griffbereit zum Nachschlagen ab.



Mischen Sie dieses Produkt, wenn Sie es entsorgen wollen, nicht mit gewöhnlichen Haushaltsabfällen. Es gibt ein getrenntes Sammelsystem für gebrauchte elektronische Produkte, über das die richtige Behandlung, Rückgewinnung und Wiederverwertung gemäß der bestehenden Gesetzgebung gewährleistet wird.

Privathaushalte in den Mitgliedsstaaten der EU, in der Schweiz und in Norwegen können ihre gebrauchten elektronischen Produkte an vorgesehenen Sammeleinrichtungen kostenfrei zurückgeben oder aber an einen Händler zurückgeben (wenn sie ein ähnliches neues Produkt kaufen).

Bitte wenden Sie sich in den Ländern, die oben nicht aufgeführt sind, hinsichtlich der korrekten Verfahrensweise der Entsorgung an die örtliche Kommunalverwaltung.

Auf diese Weise stellen Sie sicher, dass das zu entsorgende Produkt der notwendigen Behandlung, Rückgewinnung und Wiederverwertung unterzogen wird, und so mögliche negative Einflüsse auf die Umwelt und die menschliche Gesundheit vermieden werden.

K058b\_A1\_De

## ACHTUNG

UM SICH NICHT DER GEFAHR EINES ELEKTRISCHEN SCHLAGES AUSZUSETZEN, DÜRFEN SIE NICHT DEN DECKEL (ODER DIE RÜCKSEITE) ENTFERNEN. IM GERÄTEINNEREN BEFINDEN SICH KEINE VOM BENUTZER REPARIERBAREN TEILE. ÜBERLASSEN SIE REPARATUREN DEM QUALIFIZIERTEN KUNDENDIENST.

D3-4-2-1-1\_B1\_De

## WARNUNG

Dieses Gerät ist nicht wasserdicht. Zur Vermeidung der Gefahr von Brand und Stromschlag keine Behälter mit Flüssigkeiten (z.B. Blumenvasen und -töpfe) in die Nähe des Gerätes bringen und dieses vor Tropfwasser, Spritzwasser, Regen und Nässe schützen.

D3-4-2-1-3\_A1\_De

## WARNUNG

Das Netzkabel dieses Gerätes ist mit einem dreipoligen (einschließlich Erdungsstift) Netzstecker ausgestattet, der ausschließlich für den Anschluss an eine (geerdete) Schuko-Steckdose vorgesehen ist. Falls der Netzstecker aufgrund einer abweichenden Ausführung nicht an die Netzsteckdose angeschlossen werden kann, muss ein Elektriker mit der Installation einer vorschriftsmäßigen Netzsteckdose beauftragt werden. Beim Erdungsstift handelt es sich um eine Sicherheitsvorrichtung, die auf keinen Fall umgangen oder außer Kraft gesetzt werden darf.

D3-4-2-1-6\_A1\_De

## WARNUNG

Keine Quellen offener Flammen (z.B. eine brennende Kerze) auf dieses Gerät stellen.

D3-4-2-1-7a\_A1\_De

## WARNUNG

Im Gerätegehäuse sind Ventilationsschlitze und andere Öffnungen vorgesehen, die dazu dienen, eine Überhitzung des Gerätes zu verhindern und einen zuverlässigen Betrieb zu gewährleisten. Um Brandgefahr auszuschließen, dürfen diese Öffnungen auf keinen Fall blockiert oder mit Gegenständen (z.B. Zeitungen, Tischdecken und Gardinen) abgedeckt werden, und das Gerät darf beim Betrieb nicht auf einem dicken Teppich oder Bett aufgestellt sein.

D3-4-2-1-7b\*\_A1\_De

## Betriebsumgebung

Betriebstemperatur und Betriebsluftfeuchtigkeit:  
+5 °C bis +35 °C, 85 % rel. Feuchte max.

(Ventilationsschlitze nicht blockiert)

Eine Aufstellung dieses Gerät an einem unzureichend belüfteten, sehr feuchten oder heißen Ort ist zu vermeiden, und das Gerät darf weder direkter Sonneneinstrahlung noch starken Kunstlichtquellen ausgesetzt werden.

D3-4-2-1-7c\*\_A1\_De

## ACHTUNG

Der **STANDBY/ON**-Schalter dieses Gerätes trennt das Gerät nicht vollständig vom Stromnetz. Um das Gerät vollständig vom Netz zu trennen, muss der Netzstecker aus der Netzsteckdose gezogen werden. Daher sollte das Gerät so aufgestellt werden, dass stets ein unbehinderter Zugang zur Netzsteckdose gewährleistet ist, damit der Netzstecker in einer Notsituation sofort abgezogen werden kann. Um Brandgefahr auszuschließen, sollte der Netzstecker vor einem längeren Nichtgebrauch des Gerätes, beispielsweise während des Urlaubs, grundsätzlich von der Netzsteckdose getrennt werden.

D3-4-2-2a\*\_A1\_De

Bei Verwendung dieses Produktes machen Sie sich bitte mit der Sicherheitsinformationen auf der Unterseite des Gerätes vertraut.

D3-4-2-2-4\_B1\_De

## ACHTUNG

Bei diesem Gerät handelt es sich zwar um ein Laserprodukt der Klasse 1, das entsprechend dem Standard Sicherheit für Laserprodukte IEC 60825-1:2007 klassifiziert ist.

LASER KLASSE 1

D58-5-2-2a\_A1\_De

Dieses Gerät ist für den Heimgebrauch vorgesehen. Falls bei Einsatz zu einem anderem Zweck (z.B. Langzeitgebrauch zu gewerblichen Zwecken in einem Restaurant oder Betrieb in einem Fahrzeug bzw. Schiff) eine Funktionsstörung auftritt, die eine Reparatur des Gerätes erforderlich macht, werden die Reparaturkosten dem Kunden selbst dann in Rechnung gestellt, wenn die Garantiefrist noch nicht abgelaufen ist.

K041\_A1\_De

## **VORSICHT MIT DEM NETZKABEL**

Fassen Sie das Netzkabel immer am Stecker. Ziehen Sie nicht am Kabel selbst, und fassen Sie das Netzkabel niemals mit nassen Händen an, da dies einen Kurzschluss oder elektrischen Schlag verursachen kann. Stellen Sie nicht das Gerät, Möbelstücke o.ä. auf das Netzkabel; sehen Sie auch zu, dass es nicht eingeklemmt wird. Machen Sie niemals einen Knoten in das Netzkabel, und binden Sie es nicht mit anderen Kabeln. Das Netzkabel sollte so gelegt werden, dass niemand darauf tritt. Ein beschädigtes Netzkabel kann einen Brand oder elektrischen Schlag verursachen. Prüfen Sie das Netzkabel von Zeit zu Zeit. Sollte es beschädigt sein, wenden Sie sich an Ihre nächste autorisierte PIONEER-Kundendienststelle oder Ihren Händler, um es zu ersetzen.

5002\*\_A1\_De

## **Kondensation**

Wassertröpfchen (Kondensation) können sich im Gerät (auf Funktionsteilen und Linsen) im Winter absetzen, zum Beispiel wenn das Gerät von einem kalten Ort in einen warmen Raum gebracht wird oder wenn die Temperatur im Raum, in dem das Gerät installiert ist, plötzlich ansteigt (durch Heizung usw.). Das Gerät funktioniert nicht richtig und kann nicht zur Wiedergabe verwendet werden, wenn sich im Inneren Kondensation gebildet hat. Lassen Sie das Gerät 1 bis 2 Stunden lang bei Raumtemperatur stehen (die genaue erforderliche Zeit ist je nach Bedingungen der Kondensation unterschiedlich), ohne es einzuschalten. Die Wassertröpfchen verdampfen, und das Gerät wird betriebsbereit. Kondensation kann auch im Sommer auftreten, z.B. wenn das Gerät dem direkten Luftstrom von einer Klimaanlage, usw. ausgesetzt ist. In diesem Fall stellen Sie das Gerät an einem anderen Ort auf.

5005\_A1\_De

# Bevor Sie beginnen

## Zum Lesen dieser Anleitung

- Lesen Sie immer sowohl dieses Infoblatt als auch die Bedienungsanleitung auf der dem Produkt beiliegenden CD-ROM durch! Beide Dokumente enthalten wichtige Informationen, mit denen Sie sich vor dem Gebrauch dieses Produktes vertraut machen müssen.
- In dieser Anleitung werden die Namen von auf dem Computerbildschirm angezeigten Bildschirmen und Menüs, ebenso wie die Namen von Tasten und Buchsen auf dem Produkt usw. in Klammern angegeben.  
Beispiele:
  - Drücken Sie die Taste **[CUE]**.
  - Die **[UTILITY]**-Bildschirm wird angezeigt.
  - Klicken Sie auf die Windows **[Start]**-Menü-Schaltfläche, und dann auf **[Alle Programme] > [Pioneer] > [rekordbox 2.x.x] > [rekordbox 2.x.x]**.
  - Schließen Sie das LAN-Kabel richtig an die Buchse **[LINK]** an.

## Über Markenzeichen und eingetragene Markenzeichen

- Pioneer, rekordbox und remotebox sind Markenzeichen oder eingetragene Markenzeichen der PIONEER CORPORATION.
  - Bei Microsoft, Windows und Windows Vista handelt es sich um eingetragene Marken bzw. Marken der Microsoft Corporation in den Vereinigten Staaten und/oder anderen Ländern.
  - Apple, Macintosh, Mac OS und Finder sind eingetragene Markenzeichen von Apple Inc. in den USA und anderen Ländern.
- Die hier erwähnten Produkt- oder Firmennamen sind Markenzeichen der jeweiligen Eigentümer.

Dieses Produkt wurde für Nonprofit-Verwendung lizenziert. Dieses Produkt ist nicht zu den Handelszwecken (für Gewinn bringenden Gebrauch), wie Sendung (terrestrisch, Satelliten-, Kabel oder andere Arten von Sendungen), streaming im Internet, Intranet (ein privates Kommunikationsnetz) oder anderen Typen von Netzwerken oder zum Vertrieb elektronischer Information (online digitale Musikvertriebsdienste) lizenziert worden. Für derartige Verwendungszwecke müssen sie die entsprechenden Lizenzen erhalten. Für Einzelheiten besuchen Sie <http://www.mp3licensing.com>.

## Lieferumfang

- CD-ROM (Die Disc enthält rekordbox, die Treibersoftware, die Bedienungsanleitung für XDJ-R1 und die Bedienungsanleitung für remotebox. Der rekordbox-Lizenzschlüssel ist beigelegt.)
- VIRTUAL DJ LE Lizenzschlüssel (angezeigt auf der Unterseite dieses Geräts)
- Netzkabel
- Garantiekarte
- Vor Gebrauch lesen (wichtig)/Kurzanleitung (dieses Dokument)
- Über SSIDs und Passwörter
- Smartphone-Ständer
- Smartphone-Ständer-Halteschrauben x 2
- USB-Kabel

## Vorsichtshinweise

Der Lizenzschlüssel kann nicht erneut ausgestellt werden. Achten Sie darauf, ihn nicht zu verlieren.

## Hinweise zur mitgelieferten CD-ROM

### ❖ Betriebsumgebung

Diese CD-ROM kann mit Windows® XP, Windows Vista®, Windows® 7, Windows® 8 und Apple Mac OS X 10.5.8 und höher verwendet werden. Adobe Reader (Version 4.0 oder höher) ist zum Lesen der Handbücher auf der CD-ROM erforderlich.

### ❖ Vorsichtsmaßnahmen zur Verwendung

Diese CD-ROM ist zur Verwendung mit einem PC gedacht. Sie kann nicht mit einem DVD-Player, Musik-CD-Player oder DJ-Player verwendet werden. Wenn versucht wird, diese CD-ROM mit solchen Playern abzuspielen, besteht die Gefahr von Schäden an Lautsprechern oder Gehörschäden durch abrupte Lautstärkespitzen.

### ❖ Lizenz

Sie müssen den unten aufgeführten „Benutzungsbedingungen“ zustimmen, bevor Sie diese CD-ROM verwenden können. Verwenden Sie sie nicht, wenn Sie den Benutzungsbedingungen nicht zustimmen.

### ❖ Benutzungsbedingungen

Das Urheberrecht für die Daten auf dieser CD-ROM gehört der PIONEER CORPORATION. Die unerlaubte Übertragung, Duplizierung, Versendung, öffentliche Übertragung, Übersetzung sowie der unerlaubte Verkauf, Verleih und dergleichen, die den Rahmen von „persönlichem Gebrauch“ oder „Zitieren“, wie im Urheberrechtsgesetz definiert, überschreiten, können strafrechtlich verfolgt werden. Die Erlaubnis zur Verwendung dieser CD-ROM erfolgt unter Lizenz der PIONEER CORPORATION.

### ❖ Allgemeine Gegenerklärung

Die PIONEER CORPORATION garantiert nicht, dass diese CD-ROM mit allen PCs und Betriebssystemen funktioniert. Außerdem haftet die PIONEER CORPORATION nicht für irgendwelche Schäden, die infolge des Gebrauchs dieser CD-ROM anfallen, und kann auch nicht für Entschädigungen irgendwelcher Art haftbar gemacht werden. Wenn das Handbuch auf der mitgelieferten CD-ROM nicht automatisch geöffnet wird, doppelklicken Sie auf das CD-ROM-Symbol zur Anzeige des Inhalts und öffnen Sie dann die PDF-Datei.

## Anbringen des Smartphone-Ständers

### 1 Setzen Sie die Haken in den Smartphone-Ständer in den Löchern an der Rückseite des Hauptgeräts und schieben Sie den Ständer bis zum Anschlag nach unten.

- Bringen Sie keinen anderen als den mitgelieferten Ständer an.

### 2 Befestigen Sie den Ständer mit den mitgelieferten Schrauben.

- Verwenden Sie keine anderen als die mitgelieferten Schrauben.

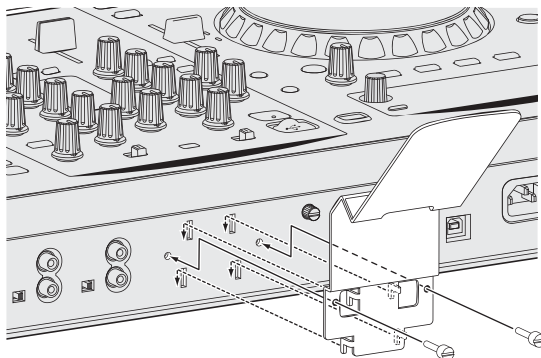



## Vorsichtshinweise zum Smartphone-Ständer

- Dieser Ständer ist ausschließlich für Smartphones gedacht. Stellen Sie keine Tablets oder andere größere Geräte darauf.
- Wenden Sie keine große Kraft auf den Ständer an. Dadurch könnte die Einheit beschädigt werden.
- Bitte beachten Sie, dass Pioneer keine Verantwortung für Schäden oder Fehlfunktionen am Gerät, ebenso für Verletzungen usw. übernehmen kann, die durch Herunterfallen des Geräts o.ä. verursacht werden.

### WARNUNG

Halten Sie die mitgelieferten Schrauben außer Reichweite von Kindern und Kleinkindern. Bei versehentlichem Verschlucken sofort einen Arzt aufsuchen.

## Über rekordbox/remotobox

### Hinweise zum Urheberrechte

rekordbox beschränkt die Wiedergabe und Vervielfältigung von urheberrechtlich geschützten Musik-Inhalten.

- Wenn codierte Daten, usw. zum Schutz der Urheberrechte in Musik-Inhalten eingebettet sind, kann es unmöglich sein, das Programm normal auszuführen.
- Wenn rekordbox erkennt, dass kodierte Daten usw., für den Schutz der Urheberrechte in Musik-Inhalten eingebettet ist, kann der ablaufende Vorgang (Wiedergabe, Lesen, usw.) stoppen.

Aufnahmen, die Sie vornehmen, sind für persönlichen Genuss gedacht und dürfen nach dem Urheberrecht nicht ohne Zustimmung des Urheberrechtinhabers anderweitig verwendet werden.

- Musik, die von CDs, usw. aufgenommen wurde, ist durch die Urheberrechtsgesetze der einzelnen Länder sowie durch internationale Abkommen geschützt. Es liegt in der vollen Verantwortung der Person, die die Musik aufgenommen hat, sicherzustellen, dass die Aufnahmen nicht gesetzwidrig verwendet werden.
- Beim Umgang mit Musik, die aus dem Internet heruntergeladen wurde usw., liegt es in der vollen Verantwortung der Person, die den Musik-Download ausgeführt hat, sicherzustellen, dass die aufgenommenen Inhalte entsprechend den Vorschriften auf der Download-Site verwendet werden.

### Vorsichtshinweise zur Installation von rekordbox

Vor der Installation oder Verwendung von rekordbox lesen Sie die Angaben in der „Software-Lizenzvereinbarung“, die der Bedienungsanleitung dieses Produkts beiliegt, sorgfältig durch.

- Die mitgelieferte CD-ROM enthält Installationsprogramme und Bedienungsanweisungen in den folgenden 12 Sprachen: Englisch, Französisch, Deutsch, Italienisch, Niederländisch, Spanisch, Portugiesisch, Russisch, Chinesisch (vereinfachte Zeichen), Chinesisch (traditionelle Zeichen), Koreanisch, Japanisch.
- Bei der Verwendung eines Betriebssystems in einer andere Sprache als den oben aufgeführten, wählen Sie die Option **[English (English)]** während des Installationsverfahrens.

#### Unterstützte Betriebssysteme

Mac OS X (10.5.8, 10.6, 10.7 oder 10.8)		✓
Windows® 8/Windows® 8 Pro	32-Bit-Version	✓
	64-Bit-Version	✓
Windows® 7 Home Premium/Professional/Ultimate	32-Bit-Version	✓
	64-Bit-Version	✓
Windows Vista® Home Basic/Home Premium/Business/Ultimate (SP2 oder höher)	32-Bit-Version	✓
	64-Bit-Version	✓
Windows® XP Home Edition/Professional (SP3 oder höher)	32-Bit-Version	✓

## Installieren von rekordbox

Lesen Sie den Abschnitt *Vorsichtshinweise zur Installation von rekordbox* vor der Installation von rekordbox sorgfältig durch.

### ❖ Installationsverfahren (Macintosh)

- Genehmigung des Computer-Administrators ist für die Installation und Deinstallation von rekordbox erforderlich. Melden Sie sich vor der Installation als der als Benutzer an, der als Administrator des Computers registriert war.

#### 1 Wenn die mitgelieferte CD-ROM in das CD-Laufwerk des Computers eingesetzt wird, öffnet sich das CD-Laufwerk auf dem Bildschirm. Doppelklicken Sie auf das [CD\_menu.app]-Icon.

- Wenn sich das CD-Laufwerk nicht auf dem Bildschirm öffnet, wenn die CD-ROM eingesetzt wird, verwenden Sie Finder, um das CD-Laufwerk zu öffnen und doppelklicken Sie auf das [CD\_menu.app]-Icon.

#### 2 Wenn das CD-ROM-Menü angezeigt wird, wählen Sie [rekordbox: Music Management Software installieren] und klicken dann auf [Start].

- Zum Schließen des CD-ROM-Menüs klicken Sie auf [Verlassen].

#### 3 Wenn der Bildschirm mit der Lizenzvereinbarung erscheint, wählen Sie [Deutsch], lesen Sie die *Software-Lizenzvereinbarung* sorgfältig durch und klicken dann auf [Weiter].

- Sie können die gewünschte unter mehreren Sprachen wählen, solange die betreffende Sprache von der Systemumgebung Ihres Computers unterstützt wird.

#### 4 Wenn Sie den Bestimmungen der *Software-Lizenzvereinbarung* zustimmen, klicken Sie auf [Ich stimme zu].

- Wenn Sie den Bedingungen der *Software-Lizenzvereinbarung* nicht zustimmen, klicken Sie auf [Ich stimme nicht zu] und brechen die Installation ab.

#### 5 Installieren Sie rekordbox entsprechend den Anweisungen auf dem Bildschirm.

### ❖ Installationsverfahren (Windows)

- Genehmigung des Computer-Administrators ist für die Installation und Deinstallation von rekordbox erforderlich. Melden Sie sich vor der Installation von rekordbox als der als Administrator Ihres Computers registrierte Benutzer an.

#### 1 Setzen Sie die mitgelieferte CD-ROM in das CD-Laufwerk Ihres Computers ein.

Die CD-ROM-Menü wird angezeigt.

- Wenn das CD-ROM-Menü nicht angezeigt wird, wenn die CD-ROM eingesetzt wird, öffnen Sie das CD-Laufwerk von [Computer (oder Arbeitsplatz)] im Menü [Start], und doppelklicken Sie auf das [CD\_menu.exe]-Icon.

#### 2 Wenn das CD-ROM-Menü angezeigt wird, wählen Sie [rekordbox: Music Management Software installieren] und klicken dann auf [Start].

- Zum Schließen des CD-ROM-Menüs klicken Sie auf [Verlassen].

#### 3 Wenn der Sprachenauswahlbildschirm erscheint, wählen Sie [Deutsch] und klicken auf [OK].

- Sie können die gewünschte unter mehreren Sprachen wählen, solange die betreffende Sprache von der Systemumgebung Ihres Computers unterstützt wird.

**4 Wenn der Bildschirm mit der Lizenzvereinbarung erscheint, lesen Sie die *Software-Lizenzvereinbarung* sorgfältig durch. Wenn Sie der *Software-Lizenzvereinbarung* zustimmen, klicken Sie auf [Ich stimme zu].**

- Wenn Sie den Bedingungen der *Software-Lizenzvereinbarung* nicht zustimmen, klicken Sie auf [Abbrechen] und brechen die Installation ab.

**5 Installieren Sie rekordbox entsprechend den Anweisungen auf dem Bildschirm.**

- Klicken Sie auf [Abbrechen], um die Installation nach dem Start abubrechen.

---

## Starten von rekordbox

Melden Sie sich vor der Verwendung von rekordbox als der als Benutzer an, der als Administrator des Computers registriert war.

- Wenn rekordbox zum ersten Mal gestartet wird, muss der Lizenzschlüssel eingegeben werden. Der Lizenzschlüssel ist auf der CD-ROM-Hülle angebracht.

### ❖ Für Mac OS X

**Öffnen Sie den [Anwendung]-Ordner mit Finder und doppelklicken Sie auf [rekordbox 2.x.x.app].**

- Die Kennzeichnung 2.x.x zeigt die Version von rekordbox an.

### ❖ Für Windows® 8, Windows® 7, Windows Vista® und Windows® XP

**Doppelklicken Sie auf das [rekordbox 2.x.x]-Icon (Shortcut) auf dem Desktop.**

- Die Kennzeichnung 2.x.x zeigt die Version von rekordbox an.

---

## Vorbereitung zur Wiedergabe

Bei Verwendung eines USB-Geräts zur Wiedergabe auf dieser Einheit müssen die Musikdateien auf dem USB-Gerät vorher vorbereitet werden. Für Anweisungen zum Vorbereiten von Musikdateien auf USB-Geräten siehe die rekordbox Bedienungsanleitung oder das Online-Handbuch. Beim Starten von rekordbox kann die Bedienungsanleitung vom Menü rekordbox [Hilfe] aus aufgerufen werden.

- Wenn der Computer mit dem Internet verbunden ist, können Sie auf die Online manual und die Online-Support-Site zugreifen.

---

## Installieren von remotebox

Installieren Sie remotebox auf dem mobilen Gerät (Smartphone, Tablet-Gerät usw.).

Die Verwendung des Internets erfordert einen separaten Vertrag mit einem Internet-Provider und Bezahlung der Provider-Gebühren.
---

### ❖ Betriebsumgebung

iPhone-, iPod touch- und iPad-kompatibel iOS 4.2 oder höher erforderlich

### ❖ Herunterladen und installieren von remotebox

**Laden Sie die remotebox-Anwendung mit einem mobilen Gerät oder Computer herunter und installieren Sie sie auf dem mobilen Gerät.**

- Die remotebox-Anwendung kann vom App Store heruntergeladen werden.

# Bedienung

## Anschließen an die Eingangs-/Ausgangsbuchsen

- Schließen Sie das Netzkabel an, nachdem alle Anschlüsse zwischen den Geräten vorgenommen wurden.  
Schalten Sie die Stromversorgung aus und ziehen Sie das Netzkabel aus der Netzsteckdose, bevor Sie Geräte anschließen oder die Anschlüsse ändern.  
Beachten Sie die Bedienungsanleitung der angeschlossenen Komponente.
- Verwenden Sie immer das mitgelieferte Netzkabel.
- Dieses Produkt erfüllt die Anforderungen für elektromagnetische Verträglichkeit bei Anschluss an andere Geräte über abgeschirmte Kabel (mit angebrachten Ferritkernen) und Stecker.  
Verwenden Sie nur die als Zubehör mitgelieferten Verbindungskabel.

## Rückseite, Vorderseite

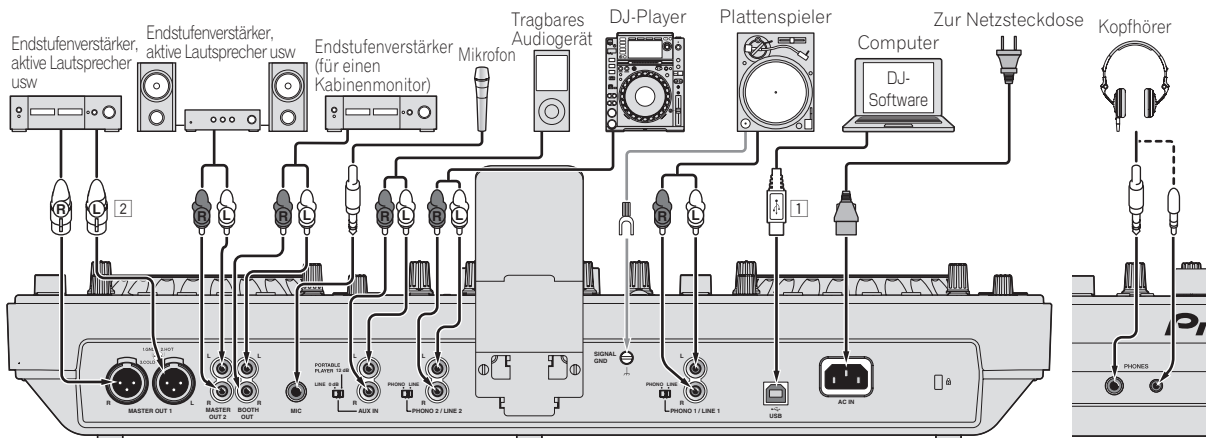

Rückseite

Vorderseite

- 1 Um die Leistung zu gewährleisten, verbinden Sie dieses Gerät und den Computer direkt mit dem mitgelieferten USB-Kabel.
- 2 **Stecken Sie nicht versehentlich das Netzkabel eines anderen Geräts in die [MASTER OUT 1]-Buchse ein.**

## Anschluss über WLAN

Mit dieser Einheit kann ein mobiles Gerät, das WLAN-Verbindungen unterstützt, direkt ohne Verwendung eines Routers usw. angeschlossen werden, um DJ-Auftritt unter Anwendung mobiler Geräte auszuführen (remotebox).

Diese Einheit unterstützt nicht WLAN-Verbindung über einen Router.

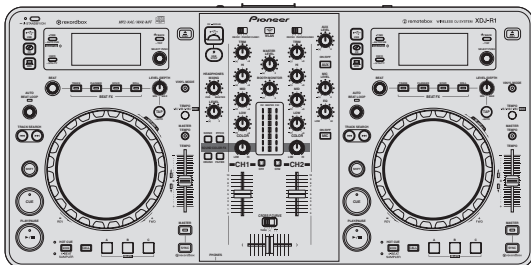
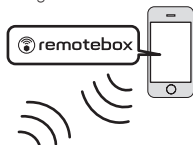

### 1 Drücken Sie die Taste [STANDBY/ON].

Schalten Sie die Stromversorgung dieses Geräts ein.  
Die [STANDBY/ON]-Anzeige leuchtet grün.

### 2 Drücken Sie die Taste [INFO(UTILITY)] länger als 1 Sekunde.

Die [UTILITY]-Bildschirm wird angezeigt.

### 3 Drehen Sie den Drehregler, wählen Sie [WLAN SETTING], und drücken Sie dann den Drehregler.

Einzelheiten zu dem Element [WLAN SETTING] siehe Bedienungsanleitung dieses Produkts.

### 4 Drehen Sie den Drehregler, wählen Sie [MODE], und drücken Sie dann den Drehregler.

### 5 Drehen Sie den Drehregler, wählen Sie den einzustellen gewünschten Modus, und drücken Sie dann den Drehregler.

- [WLAN ENABLE]: Aktiviert die WLAN-Funktion.
- [WLAN DISABLE]: Schaltet die WLAN-Funktion aus.

### 6 Wenn [APPLY CHANGES?] auf dem Haupteinheit-Display erscheint, drehen Sie den Drehregler zum Wählen von [YES], und drücken Sie dann den Drehregler.

Anschließend nehmen Sie die Verbindungseinstellungen im ENABLE-Modus vor.

---

## Herstellen der WLAN-Verbindungseinstellungen im ENABLE-Modus

- 1 Drücken Sie die Taste [INFO(UTILITY)] länger als 1 Sekunde.
- 2 Drehen Sie den Drehregler, wählen Sie [WLAN INFO], und drücken Sie dann den Drehregler.
- 3 Drehen Sie den Drehregler, wählen Sie [SSID], und drücken Sie dann den Drehregler.  
Notieren Sie [SSID] zur zukünftigen Bezugnahme.
  - Die ersten 9 Zeichen des [SSID] werden angezeigt. Drehen Sie den Drehregler, um den Teil anzuzeigen, der anfänglich nicht angezeigt wird.
- 4 Drücken Sie die Taste [BACK(TOP)].  
Drücken Sie die Taste, um zum vorherigen Bildschirm zurückzukehren.
- 5 Drehen Sie den Drehregler, wählen Sie [PASSWORD], und drücken Sie dann den Drehregler.  
Notieren Sie [PASSWORD] zur zukünftigen Bezugnahme.
- 6 Von den WLAN-Verbindungseinstellungen am mobilen Gerät zeigen Sie den/die anschließbare(n) [SSID] an.
  - Hinweise zum Suchen der anschließbaren [SSID] siehe Bedienungsanleitung Ihres Geräts.
- 7 Am mobilen Gerät wählen Sie die in Schritt 3 geprüfte [SSID].
- 8 Geben Sie das in Schritt 5 notierte Passwort ein.
  - Zur Sicherheit ändern Sie das Standard-Passwort. Es wird empfohlen, das Passwort regelmäßig zu ändern.

---

## Vorsichtshinweise zur Sicherheit bei Verwendung von WLAN-Produkten

WLAN-Verbindungen bieten den Vorteil, dass LAN-Verbindung überall innerhalb der Reichweite des Sendeteils möglich ist, weil die Informationen zwischen Computern usw. und dem WLAN-Zugangspunkt mit Funkwellen und nicht mit LAN-Kabeln ausgetauscht werden. Da andererseits die Funkwellen jeden Ort innerhalb ihrer Reichweite auch durch Hindernisse wie Wände erreichen, können Sicherheitsprobleme auftreten, wenn die Sicherheitseinstellungen nicht richtig vorgenommen wurden.

- Ausgetauschte Informationen können von Unbefugten empfangen werden  
Dritte können die Funkwellen mit Absicht abfangen und die ausgetauschten Informationen heimlich einsehen, einschließlich Identifikationscodes, Passwörter, Kreditkartennummern und anderen persönlichen Informationen, ebenso wie E-Mail-Nachrichten.
- Ihr Netzwerk kann so von Unbefugten infiltriert werden  
Dritte mit böswilligen Absichten können auf Ihr persönliches oder Firmennetzwerk unbefugt zugreifen und persönliche oder vertrauliche Informationen erhalten (Durchsichern von Informationen), sich irreführend als andere Personen ausgeben, und Fehlinformationen verbreiten (Identitätsbetrug), abgefangene Informationen verändern und die veränderten Informationen verbreiten (Fälschung) oder schädliche Codes wie Computer-Viren usw. einbringen, die Ihre Daten und das System beschädigen können (Vandalismus).  
WLAN-Produkte haben normalerweise ein Sicherheitssystem. Durch Verwendung des Produktes mit aktivierten Sicherheitseinstellungen verringern Sie die oben beschriebenen Risiken.  
Es liegt in Ihrer Verantwortung, sich gründlich mit den Risiken der Verwendung von WLAN-Produkten ohne Sicherheitseinstellungen vertraut zu machen und die erforderlichen Sicherheitseinstellungen nach Ihrem persönlichen Urteil vorzunehmen.

---

## Wiedergabe

Dieser Abschnitt beschreibt die grundlegenden Vorgänge zum Auswählen von Tracks und zum Umschalten des Bildschirms.

---

## Abspielen von Datenträgern, die an diesem Gerät angeschlossen oder eingesetzt sind

### 1 Drücken Sie die Taste [STANDBY/ON].

Die [STANDBY/ON]-Anzeige leuchtet grün.

### 2 Legen Sie den Datenträger in das Gerät.

CD: Setzen Sie die CD in den Disc-Einsetzschacht.

USB: Stecken Sie das USB-Gerät im USB-Geräte-Einsetzschacht ein.

### 3 Drücken Sie die entsprechende Datenträger-Taste ([CD] oder [USB]).

Die Tracks oder Ordner werden in einer Liste angezeigt.

Der Datenträger, dessen Inhalte auf dem Haupteinheit-Display angezeigt werden, können umgeschaltet werden.

[CD]-Taste: Zeigt die Inhalte auf der eingesetzten Disc an.

[USB]-Taste: Zeigt die Inhalte auf dem angeschlossenen USB-Gerät an.

- Wenn Tracks von einem anderen Datenträger geladen werden, erscheint eine Warnmeldung. Prüfen Sie die Meldung, und drücken Sie dann den Drehregler. Die Warnmeldung erlischt, und der Datenträger wird umgeschaltet.
- Wenn das Speichergerät (USB) rekordbox Bibliothek-Information enthält, wird die rekordbox-Bibliothek angezeigt.
- Wenn eine Verknüpfung mit remotedbox hergestellt wird, werden die Inhalte auf dem USB-Gerät auf dem mobilen Gerät und nicht auf dieser Einheit angezeigt.

### 4 Drehen Sie den Drehregler.

Verschieben Sie den Cursor und wählen Sie den Eintrag.

- Drücken Sie den Drehregler, zu einer niedrigeren Ebene im Ordner zu gehen. Drücken Sie die [BACK]-Taste, um zu der höheren Ebene zurückzukehren.
- Wenn die [BACK]-Taste länger als 1 Sekunde gedrückt wird oder die Datenträger-Taste für den durchsuchten Datenträger gedrückt wird, schaltet das Display auf die höchste Ebene um.

### 5 Wählen Sie den Track und drücken Sie den Drehregler.

Wenn der Track geladen ist, schaltet der Bildschirm auf den Informationsanzeige-Modus um.

Der Track wird geladen, die Wiedergabe beginnt und die entsprechende Datenträger-Taste blinkt.

- Wenn ein Track im Pausenzustand geladen wurde, drücken Sie die Taste [PLAY/PAUSE▶/II] zum Starten der Wiedergabe.
- Wenn Auto Cue eingeschaltet ist, pausiert die Disc bei der Audio-Start-Position. In diesem Fall drücken Sie [PLAY/PAUSE▶/II], um die Wiedergabe zu starten.  
Einzelheiten zur Auto-Cue-Funktion siehe Bedienungsanleitung dieses Produkts.

### ❖ Wenn der Datenträger die rekordbox-Bibliothek enthält

Wenn das an diese Einheit angeschlossene USB-Gerät die rekordbox-Bibliothek-Information enthält, wird die rekordbox-Bibliothek angezeigt.

- Musikdateien werden in den mit rekordbox eingestellten Kategorien (Album, Interpret usw.) angezeigt.

## Verwendung von remotebox

Tracks in USB-Geräten, die an diese Einheit angeschlossen sind, können über WLAN auf mobilen Geräten durchsucht und von diesen heruntergeladen werden.

- 1 **Schließen Sie das mobile Gerät mithilfe des WLAN an.**
- 2 **Starten Sie remotebox auf dem mobilen Gerät und stellen Sie die Verknüpfung her.**
- 3 **Stecken Sie das USB-Gerät im USB-Geräte-Einsatzschacht dieser Einheit ein.**
- 4 **Bedienen Sie remotebox auf dem mobilen Gerät zum Wählen des Tracks.**
- 5 **Bedienen Sie remotebox auf dem mobilen Gerät zum Wählen des Decks, auf dem der Track geladen werden soll, und tippen Sie dann.**



Track-Ladevorgang beginnt. Die Jog-Scheiben-Anzeige auf dem Deck, auf dem der Track geladen wird, blinkt.

Wenn Wiedergabe möglich ist, hört die Jog-Scheiben-Anzeige zu blinken auf, beginnt kontinuierlich zu leuchten, der Track-Name wird auf dem Display der Haupteinheit angezeigt und die Wiedergabe startet.

- Siehe auch Bedienungsanleitung für remotebox.

## Tonausgabe

- 1 **Stellen Sie Die Positionen der Regler usw ein, wie unten gezeigt.**

Bezeichnungen von Reglern usw.	Position
<b>MASTER LEVEL</b> Regler	Voll gegen den Uhrzeigersinn gedreht
<b>TRIM</b> Regler	Voll gegen den Uhrzeigersinn gedreht
<b>EQ (HI. MID. LOW)</b> -Regler	Mitte
Kanalfader	Vorwärts bewegen
<b>CROSS F. CURVE (THRU.  </b> (Crossfader Curve-Wahlschalter)	[THRU]-Position
<b>DECK. PHONO/LINE</b> Wahlschalter	[DECK1]-Position

- 2 **Drücken Sie die Taste [▶/II] zum Abspielen des Tracks.**
- 3 **Bewegen Sie den Kanal-Fader von Ihnen weg.**
- 4 **Drehen Sie den Regler [TRIM].**  
Stellen Sie [TRIM] so ein, dass die orangefarbene Anzeige an der Kanalpegel-Anzeige beim Spitzenpegel aufleuchtet.
- 5 **Drehen Sie Regler [MASTER LEVEL] zum Einstellen des Audiopegels der Lautsprecher.**  
Stellen Sie den Soundpegel-Ausgang von den Buchsen [MASTER OUT 1] und [MASTER OUT 2] auf einen geeigneten Pegel ein.

# Zusätzliche Informationen

## Technische Daten

Stromanforderungen	.....220 V bis 240 V Wechselspannung, 50 Hz/60 Hz
Leistungsaufnahme	..... 30 W
Leistungsaufnahme (Standby)	..... 0,5 W
Gewicht des Hauptgeräts	..... 6,8 kg
Max. Abmessungen	..... 623 mm (B) × 107,7 mm (H) × 308,4 mm (T)
Betriebstemperatur	..... +5 °C bis +35 °C
Betriebsluftfeuchtigkeit	..... 5 % bis 85 % (keine Kondensation)

## WLAN-Sektion

Unterstützte Standards ..... IEEE 802.11b/g (2,4 GHz-Band)

## Audio-Sektion

Abtastrate	.....44,1 kHz
A/D-, D/A-Wandler	.....24 bits
Frequenzeigenschaften	

**USB/LINE** .....20 Hz bis 20 kHz

Signalrauschabstand (**MASTER OUT 1**, Nennausgang, A-WEIGHTED)

<b>USB</b> (wenn kein Gerät an der externen Eingangsbuchse angeschlossen ist)	..... 98 dB
<b>LINE</b>	..... 97 dB
<b>CD</b>	..... 97 dB
<b>PHONO</b>	..... 86 dB
<b>MIC</b>	..... 80 dB

Gesamtklirrfaktor (**MASTER OUT 1**, 20 Hz — 20 kHzBW)

<b>USB</b>	..... 0,006 %
<b>LINE</b>	..... 0,007 %

Standard-Eingangsspegel / Eingangsimpedanz

<b>LINE</b>	..... -12 dBu/47 k $\Omega$
<b>PHONO</b>	..... -48 dBu/47 k $\Omega$
<b>MIC</b>	..... -52 dBu/10 k $\Omega$
<b>AUX</b>	..... -12 dBu/10 k $\Omega$

Standard-Ausgangspegel / Lastimpedanz / Ausgangsimpedanz

<b>MASTER OUT 1</b>	..... +6 dBu/10 k $\Omega$ /330 $\Omega$ oder niedriger
<b>MASTER OUT 2</b>	..... +2 dBu/10 k $\Omega$ /1 k $\Omega$
<b>BOOTH</b>	..... +2 dBu/10 k $\Omega$ /1 k $\Omega$
<b>PHONES</b>	..... +2 dBu/32 $\Omega$ /66 $\Omega$

Nenn-Ausgangspegel / Lastimpedanz

<b>MASTER OUT 1</b>	..... +22 dBu/10 k $\Omega$
<b>MASTER OUT 2</b>	..... +18 dBu/10 k $\Omega$

Übersprechen (20 Hz — 20 kHzBW)

<b>LINE</b>	..... 83 dB
-------------	-------------

Kanal-Equalizer-Eigenschaften

<b>HI</b>	..... - $\infty$ bis +9 dB (13 kHz)
<b>MID</b>	..... - $\infty$ bis +9 dB (1 kHz)
<b>LOW</b>	..... - $\infty$ bis +9 dB (70 Hz)

Mikrofon-Equalizer-Eigenschaften

<b>LOW — CENTER — HI</b> ...	..... -12 dB (10 kHz) bis 0 dB bis -12 dB (100 Hz)
------------------------------	--

## Eingangs-/Ausgangsbuchsen

**USB** Downstream Port

Typ A	..... 1 Satz
Stromversorgung	..... 5 V/500 mA oder weniger

**USB** Upstream Port

B-Typ	..... 1 Satz
-------	--------------

**MASTER OUT 1** Ausgangsbuchse

XLR-Anschluss	..... 1 Satz
---------------	--------------

**MASTER OUT 2** Ausgangsbuchse

Cinch-Buchsen	..... 1 Satz
---------------	--------------

**BOOTH** Ausgangsbuchse

Cinch-Buchsen	..... 1 Satz
---------------	--------------

**PHONES** Ausgangsbuchse

Stereo-Klinkenbuchse ( $\varnothing$ 6,3 mm)	..... 1 Satz
Stereo-Miniklinkenbuchse ( $\varnothing$ 3,5 mm)	..... 1 Satz

**PHONO/LINE**-Eingangsbuchsen

Cinch-Buchse	..... 2 Sätze
--------------	---------------

**MIC** Eingangsbuchse

Klinkenbuchse ( $\varnothing$ 6,3 mm)	..... 1 Satz
---------------------------------------	--------------

**AUX** Eingangsbuchse

Cinch-Buchsen	..... 1 Satz
---------------	--------------

- Änderungen der technischen Daten und das Design dieses Geräts ohne vorherige Ankündigung bleiben vorbehalten.
- Verwenden Sie die [**MASTER OUT 1**]-Buchsen nur für symmetrische Ausgabe. Verbindung mit unsymmetrischer Eingabe (wie Cinch) mit einem XLR/Cinch-Wandlerkabel (oder Wandleradapter) kann die Klangqualität verringern und/oder Rauschen verursachen.
- Für Verbindung mit unsymmetrischer Eingabe (wie Cinch) verwenden Sie die [**MASTER OUT 2**]-Buchsen.

- © 2013 PIONEER CORPORATION. Alle Rechte vorbehalten.



Vi ringraziamo per avere acquistato questo prodotto Pioneer. Vi preghiamo di leggere queste istruzioni per l'uso in modo da sapere usare correttamente il proprio modello. Dopo aver letto queste istruzioni, riporle in un luogo sicuro per poterle consultare di nuovo al momento del bisogno.



Se si vuole eliminare questo prodotto, non gettarlo insieme ai rifiuti domestici. Esiste un sistema di raccolta differenziata in conformità alle leggi che richiedono appositi trattamenti, recupero e riciclo.

I privati cittadini dei paesi membri dell'UE, di Svizzera e Norvegia, possono restituire senza alcun costo i loro prodotti elettronici usati ad appositi servizi di raccolta o a un rivenditore (se si desidera acquistarne uno simile).

Per i paesi non citati qui sopra, si prega di prendere contatto con le autorità locali per il corretto metodo di smaltimento.

In questo modo, si è sicuri che il proprio prodotto eliminato subirà il trattamento, il recupero e il riciclo necessari per prevenire gli effetti potenzialmente negativi sull'ambiente e sulla vita dell'uomo.

K058b\_A1\_It

## AVVERTENZA

PER EVITARE IL RISCHIO DI SCOSSE ELETTRICHE, NON RIMUOVERE IL COPERCHIO (O IL RETRO). NON CI SONO PARTI INTERNE LA CUI MANUTENZIONE POSSA ESSERE EFFETTUATA DALL'UTENTE. IN CASO DI NECESSITÀ, RIVOLGERSI ESCLUSIVAMENTE A PERSONALE DI SERVIZIO QUALIFICATO.

D3-4-2-1-1\_B2\_It

## ATTENZIONE

Questo apparecchio non è impermeabile. Per prevenire pericoli di incendi o folgorazioni, non posizionare nelle vicinanze di questo apparecchio contenitori pieni di liquidi (quali vasi da fiori, o simili), e non esporre l'apparecchio a sgoccioli, schizzi, pioggia o umidità.

D3-4-2-1-3\_A1\_It

## ATTENZIONE

Questo apparecchio è dotato di una spina con messa a terra, cioè di una spina con un terzo spinotto (per la messa a terra). Questo tipo di spine si inserisce solamente in prese di corrente dello stesso tipo, cioè con attacco per messa a terra. Se non si riesce ad inserire la spina nella presa di corrente di casa, rivolgersi ad un elettricista qualificato per far sostituire la presa alla parete con una dotata di attacco per la messa a terra. Non annullare la scopo di sicurezza della spina con messa a terra.

D3-4-2-1-6\_A1\_It

## ATTENZIONE

Per evitare il pericolo di incendi, non posizionare sull'apparecchio dispositivi con fiamme vive (ad esempio una candela accesa, o simili).

D3-4-2-1-7a\_A1\_It

## ATTENZIONE

L'apparecchio è dotato di un certo numero di fessure e di aperture per la ventilazione, allo scopo di garantirne un funzionamento affidabile, e per proteggerlo dal surriscaldamento. Per prevenire possibili pericoli di incendi le aperture non devono mai venire bloccate o coperte con oggetti vari (quali giornali, tovaglie, tende o tendaggi, ecc.), e l'apparecchio non deve essere utilizzato appoggiandolo su tappeti spessi o sul letto.

D3-4-2-1-7b\*\_A1\_It

## Condizioni ambientali di funzionamento

Gamma ideale della temperatura ed umidità dell'ambiente di funzionamento:

da +5 °C a +35 °C, umidità relativa inferiore all'85 % (fessure di ventilazione non bloccate)

Non installare l'apparecchio in luoghi poco ventilati, o in luoghi esposti ad alte umidità o alla diretta luce del sole (o a sorgenti di luce artificiale molto forti).

D3-4-2-1-7c\*\_A1\_It

## AVVERTENZA

L'interruttore principale (**STANDBY/ON**) dell'apparecchio non stacca completamente il flusso di corrente elettrica dalla presa di corrente alternata di rete. Dal momento che il cavo di alimentazione costituisce l'unico dispositivo di distacco dell'apparecchio dalla sorgente di alimentazione, il cavo stesso deve essere staccato dalla presa di corrente alternata di rete per sospendere completamente qualsiasi flusso di corrente. Verificare quindi che l'apparecchio sia stato installato in modo da poter procedere con facilità al distacco del cavo di alimentazione dalla presa di corrente, in caso di necessità. Per prevenire pericoli di incendi, inoltre, il cavo di alimentazione deve essere staccato dalla presa di corrente alternata di rete se si pensa di non utilizzare l'apparecchio per periodi di tempo relativamente lunghi (ad esempio, durante una vacanza).

D3-4-2-2a\*\_A1\_It

Prima di usare il prodotto, controllare le norme sulla sicurezza stampate sul suo fondo.

D3-4-2-2-4\_B1\_It

## AVVERTENZA

Questo apparecchio è un prodotto al laser di Classe 1 secondo le norme di sicurezza dei prodotti al laser IEC 60825-1:2007.

PRODOTTO LASER DI CLASSE 1

D58-5-2-2a\_A1\_It

Questo prodotto è destinato esclusivamente all'uso domestico. Eventuali disfunzioni dovute ad usi diversi (quali uso prolungato a scopi commerciali, in ristoranti, o uso in auto o su navi) e che richiedano particolari riparazioni, saranno a carico dell'utente, anche se nel corso del periodo di garanzia.

K041\_A1\_It



## **AVVERTIMENTO RIGUARDANTE IL FILO DI ALIMENTAZIONE**

Prendete sempre il filo di alimentazione per la spina. Non tiratelo mai agendo per il filo stesso e non toccate mai il filo con le mani bagnate, perché questo potrebbe causare cortocircuiti o scosse elettriche. Non collocate l'unità, oppure dei mobili sopra il filo di alimentazione e controllate che lo stesso non sia premuto. Non annodate mai il filo di alimentazione né collegatelo con altri fili. I fili di alimentazione devono essere collocati in tal modo che non saranno calpestati. Un filo di alimentazione danneggiato potrebbe causare incendi o scosse elettriche. Controllate il filo di alimentazione regolarmente. Quando localizzate un eventuale danno, rivolgetevi al più vicino centro assistenza autorizzato della PIONEER oppure al vostro rivenditore per la sostituzione del filo di alimentazione.

5002\*\_A1\_It

## **Condensa**

In inverno, all'interno dell'unità (sulle parti in funzione e sulle lenti) si potrebbero formare delle goccioline di acqua (condensa), ad esempio, se l'unità viene spostata da un luogo freddo ad una stanza calda oppure se la temperatura della stanza in cui l'unità è installata sale improvvisamente (col riscaldamento, ecc.). Con della condensa all'interno, l'unità non sarà in grado di funzionare in modo appropriato e la riproduzione risulterà impossibile. Lasciare l'unità a riposo da 1 a 2 ore a temperatura ambiente (per quanto questo tempo dipenda dalle condizioni di condensa) senza attivare l'alimentazione. Le goccioline d'acqua evaporeranno e la riproduzione sull'unità diverrà nuovamente possibile. La condensa può formarsi anche in estate se l'unità viene esposta direttamente al flusso d'aria di un condizionatore, ecc. Se ciò dovesse accadere, spostare l'unità in una posizione diversa.

5005\_A1\_It

# Prima di iniziare

## Come leggere questo manuale

- Non mancare di leggere sia questo volantino sia le Istruzioni per l'uso contenute nel CD-ROM che accompagna questo prodotto. I due documenti includono informazioni importanti che devono venire comprese prima di usare questo prodotto.
- In questo manuale, il nome delle schermate e dei menu visualizzati dal prodotto, oltre ai nomi dei pulsanti e terminali e così via, sono fra parentesi.  
Esempi:
  - Premere il pulsante **[CUE]**.
  - Viene visualizzata la schermata **[UTILITY]**.
  - Fare clic sul pulsante **[Start]** di Windows, poi scegliere **[Tutti i programmi]** > **[Pioneer]** > **[rekordbox 2.x.x]** > **[rekordbox 2.x.x]**.
  - Collegare il cavo LAN al terminale **[LINK]** in modo appropriato.

## A proposito dei marchi di fabbrica o marchi di fabbrica depositati

- Pioneer, rekordbox e remotebox sono marchi di fabbrica o marchi di fabbrica depositati della PIONEER CORPORATION.
- Microsoft, Windows e Windows Vista sono marchi di fabbrica depositati o marchi di fabbrica della Microsoft Corporation negli Stati Uniti e/o altri paesi.
- Apple, Macintosh, Mac OS e Finder sono marchi di fabbrica di Apple Inc., registrati negli Stati Uniti ed in altri paesi.

I nomi delle aziende e dei prodotti menzionati sono marchi di fabbrica dei rispettivi proprietari.

Questo prodotto è utilizzabile per fini non di lucro. Esso non è invece utilizzabile per fini commerciali (a fini di lucro) via la trasmissione (terrestre, satellitare, via cavo o di altro tipo), lo streaming su Internet, Intranet (una rete aziendale) o altri tipi di rete o distribuzione elettronica dell'informazione (servizi digitali di distribuzione di musica in linea). Tali usi richiedono licenze apposite. Per dettagli, visitare <http://www.mp3licensing.com>.

## Contenuto della confezione

- CD-ROM (il disco include rekordbox, il driver, le istruzioni per l'uso di XDJ-R1's e quelle per remotebox. Vi è applicata la chiave di licenza di rekordbox.)
- Chiave di licenza di VIRTUAL DJ LE (scritta sul fondo di questa unità)
- Cavo di alimentazione
- Documento di garanzia
- Da leggere prima dell'uso (Importante)/Guida di avvio veloce (questo documento)
- SSID e password
- Stand per smartphone
- Viti di fissaggio dello stand per smartphone x 2
- Cavo USB

## Attenzione

La chiave di licenza non può venire rilasciata una seconda volta. Fare attenzione a non perderla.

## Il CD-ROM accluso

### ❖ Ambiente operativo

Questo CD-ROM è utilizzabile con Windows® XP, Windows Vista®, Windows® 7, Windows® 8 e Mac OS X 10.5.8 e successivi di Apple. Adobe Reader (versione 4.0 o successiva) è necessario per leggere i manuali del CD-ROM.

### ❖ Precauzioni per l'uso

Questo CD-ROM va usato con personal computer. Non è utilizzabile con lettori DVD, lettori CD o lettori DJ. Tentandone la riproduzione con simili lettori si possono causare danni ai diffusori o danneggiare il proprio udito a causa dell'alto volume prodotto.

### ❖ Licenza

Prima di fare uso del CD-ROM, l'utente deve dichiararsi d'accordo con i "Termini di uso" che seguono. Non farne uso se non si è d'accordo con i termini di uso.

### ❖ Termini di uso

I diritti d'autore dei dati sul CD-ROM sono di proprietà della PIONEER CORPORATION. Il trasferimento, duplicazione, trasmissione, trasmissione in pubblico, traduzione, vendita, prestito o simili azioni non incluse nell'"uso personale" o nella "citazione" concessi dalla legge sui diritti d'autore possono essere puniti. Il permesso di usare questo CD-ROM è garantito dietro licenza dalla PIONEER CORPORATION.

### ❖ Disclaimer generale

PIONEER CORPORATION non garantisce il funzionamento del CD-ROM con personal computer che impieghino i seguenti sistemi operativi. Inoltre, PIONEER CORPORATION non è responsabile di danni dovuti all'uso di questo CD-ROM e non deve alcun compenso. Se il manuale del CD-ROM allegato non si apre automaticamente, fare doppio clic sull'icona del CD-ROM stesso per visualizzarne il contenuto ed aprire il file PDF.

## Installazione dello stand per smartphone

### 1 Inserire i ganci nello stand per smartphone nei fori del pannello posteriore dell'unità principale e far scivolare lo stand all'indietro fino a che si ferma.

- Non installare stand che non siano quello accluso.

### 2 Fissare lo stand con le viti accluse.

- Non usare viti che non siano quelle accluse.

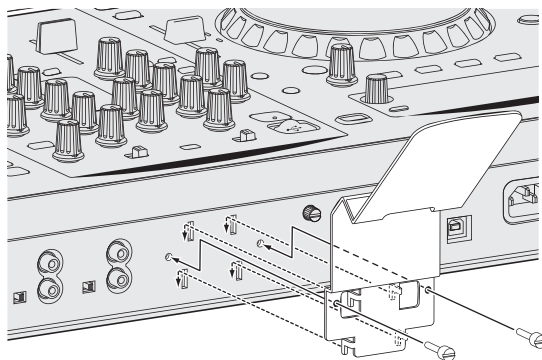

## Avvertenze riguardanti lo stand per smartphone

- Questo stand è utilizzabile solo con smartphone. Non inserirvi tablet o altri dispositivi grandi.
- Non applicare allo stand forza eccessiva. Facendolo potreste danneggiare questa unità.
- Tenere presente che Pioneer non accetta alcuna responsabilità per danni o malfunzionamenti del dispositivo, ferimenti, ecc. dovuti alla caduta, ecc. del dispositivo.

### AVVERTENZA

Tenere le viti accluse fuori della portata di bambini e lattanti. Se vengono inghiottite accidentalmente, chiamare subito un medico.

## Informazioni su rekordbox/ remotebox

### Precauzioni sui copyright

rekordbox limita la riproduzione e la copia di contenuti musicali protetti da copyright.

- Quando nei contenuti musicali sono integrati dati codificati, ecc., per la protezione del copyright, il normale funzionamento del programma potrebbe non essere possibile.
- Quando rekordbox rileva che vi sono dati codificati, ecc., per la protezione del copyright integrati nei contenuti musicali, l'elaborazione (riproduzione, lettura, ecc.) potrebbe interrompersi.

Le registrazioni eseguite sono per il godimento personale e secondo le leggi sul copyright non possono essere utilizzate senza il consenso di chi detiene il copyright.

- La musica registrata da CD, ecc., è protetta da leggi sul copyright di paesi individuali e da trattati internazionali. La piena responsabilità per un utilizzo legale ricade sulla persona che ha registrato la musica.
- Quando si tratta con musica scaricata da Internet, ecc., la piena responsabilità che essa venga utilizzata secondo le modalità del contratto col sito di scaricamento ricade sulla persona che ha scaricato tale musica.

### Precauzioni per l'installazione di rekordbox

Prima di installare rekordbox, leggere attentamente "Contratto di licenza d'uso del software" accluso alle istruzioni per l'uso di questo prodotto.

- Il CD-ROM accluso include programmi di installazione e istruzioni per l'uso nelle 12 lingue indicate di seguito: Inglese, francese, tedesco, italiano, olandese, spagnolo, portoghese, russo, cinese (caratteri semplificati), cinese (caratteri tradizionali), coreano e giapponese.
- Se si usa un sistema operativo in una lingua che non sia una di quelle già elencate, scegliere **[English (Inglese)]** durante la procedura di installazione.

#### Sistemi operativi supportati

Mac OS X (10.5.8, 10.6, 10.7 o 10.8)	✓
Windows® 8/Windows® 8 Pro	Versione a 32 bit ✓
	Versione a 64 bit ✓
Windows® 7 Home Premium/Professional/Ultimate	Versione a 32 bit ✓
	Versione a 64 bit ✓
Windows Vista® Home Basic/Home Premium/Business/Ultimate (SP2 o successivo)	Versione a 32 bit ✓
	Versione a 64 bit ✓
Windows® XP Home Edition/Professional (SP3 o successivo)	Versione a 32 bit ✓

## Installazione di rekordbox

Prima di installare rekordbox, leggere attentamente *Precauzioni per l'installazione di rekordbox*.

### ❖ Procedura di installazione (Macintosh)

- Per installare e disinstallare rekordbox è necessaria l'autorizzazione dell'amministratore del computer. Prima dell'installazione, eseguire il log on come l'utente amministratore del computer.

#### 1 Quando il CD-ROM accluso viene inserito nell'unità disco del computer, esso viene aperto sullo schermo.

Fare doppio clic sull'icona [CD\_menu.app].

- Se il CD non si apre sullo schermo quando viene inserito il CD-ROM, usare Finder per aprire il CD e quindi cliccare due volte sull'icona [CD\_menu.app].

#### 2 Quando viene visualizzato il menu del CD-ROM, selezionare [rekordbox: Installare il software di gestione di musica] e quindi fare clic su [Avvio].

- Per chiudere il menu del CD-ROM fare clic su [Esci].

#### 3 Quando appare la schermata del Contratto di licenza del software, scegliere [Italiano], leggere attentamente *Contratto di licenza d'uso del software* e fare clic su [Continua].

- Potete scegliere la lingua desiderata, purché si trovi fra quelle supportate dal vostro ambiente operativo.

#### 4 Se si è d'accordo con *Contratto di licenza d'uso del software*, fare clic su [Sono d'accordo].

- Se non si è d'accordo con il contenuto dell'*Contratto di licenza d'uso del software*, fare clic su [Non sono d'accordo] e fermare l'installazione.

#### 5 Installare rekordbox seguendo le istruzioni sullo schermo.

### ❖ Procedura di installazione (Windows)

- Per installare e disinstallare rekordbox è necessaria l'autorizzazione dell'amministratore del computer. Eseguire il log on come utente registrato come amministratore del computer prima dell'installazione di rekordbox.

#### 1 Inserire il CD-ROM accluso nell'unità disco del computer.

Viene visualizzato il menu del CD-ROM.

- Se il menu del CD-ROM non appare quando viene inserito il CD-ROM, aprire il CD da [Computer (o Risorse del computer)] nel menu [Start] e quindi fare clic due volte sull'icona [CD\_menu.exe].

#### 2 Quando viene visualizzato il menu del CD-ROM, selezionare [rekordbox: Installare il software di gestione di musica] e quindi fare clic su [Avvio].

- Per chiudere il menu del CD-ROM fare clic su [Esci].

#### 3 Quando la schermata di scelta della lingua appare, scegliere [Italiano] e fare clic su [OK].

- Potete scegliere la lingua desiderata, purché si trovi fra quelle supportate dal vostro ambiente operativo.

#### 4 Apparsa la schermata dell'accordo di licenza del software, leggere attentamente *Contratto di licenza d'uso del software*. Se si è d'accordo con *Contratto di licenza d'uso del software*, fare clic su [Sono d'accordo].

- Se non si è d'accordo con il contenuto dell'*Contratto di licenza d'uso del software*, fare clic su [Annulla] e fermare l'installazione.

## 5 Installare rekordbox seguendo le istruzioni sullo schermo.

- Fare clic su **[Annulla]** per cancellare l'installazione quando è in corso.

---

### Avvio di rekordbox

Prima di usare rekordbox, eseguire il log on come l'utente amministratore del computer.

- Quando rekordbox viene acceso per la prima volta è necessario introdurre la chiave di licenza. La chiave di licenza è applicata alla confezione del CD-ROM.

#### ❖ In Mac OS X

**Aprire la cartella [Applicativo] con Finder, poi fare doppio clic su [rekordbox 2.x.x.app].**

- Il numero 2.x.x indica la versione di rekordbox.

#### ❖ Per Windows® 8, Windows® 7, Windows Vista® e Windows® XP

**Fare doppio clic sull'icona (collegamento) [rekordbox 2.x.x.] sul desktop.**

- Il numero 2.x.x indica la versione di rekordbox.

---

### Preparativi di riproduzione

Per usare un dispositivo USB per riprodurre file audio con questa unità, questi devono venire caricati sul dispositivo USB anticipatamente. Per istruzioni sul caricamento di file musicali su dispositivi USB, vedere le istruzioni per l'uso di rekordbox o il suo manuale in linea.

Quando rekordbox viene attivato, le istruzioni per l'uso possono essere viste dal menu rekordbox **[Aiuto]**.

- Il Online manual ed il sito di supporto possono venire raggiunti solo se il computer è collegato ad Internet.

---

### Installazione di remotebox

Installare remotebox sul dispositivo mobile (smartphone, tablet, ecc.).

L'uso di Internet richiede un contratto separato con un operatore che offra servizi di Internet ed il pagamento delle relative tariffe.

#### ❖ Ambiente operativo

Compatibile con iPhone, iPod touch e iPad, richiede iOS 4.2 o successivo

#### ❖ Scaricare ed installare remotebox

**Scaricare l'applicativo remotebox usando un dispositivo mobile o computer e installarlo.**

- remotebox può essere scaricato dall'App Store.

# Impiego

## Collegamento ai terminali di ingresso/uscita

- Collegare il cavo di alimentazione dopo che tutti i collegamenti fra dispositivi sono stati fatti.  
Prima di fare o modificare collegamenti, non mancare di spegnere l'apparecchio e di scollegare il cavo di alimentazione. Consultare le istruzioni per l'uso del componente da collegare.
- Usare solo il cavo di alimentazione accluso.
- Questo prodotto soddisfa le normative sul rumore elettromagnetico quando è collegato ad altri componenti attraverso cavi e connettori schermati (con nuclei in ferrite ad essi applicati).  
Usare solo i cavi di collegamento allegati come accessori.

## Pannello posteriore, pannello anteriore

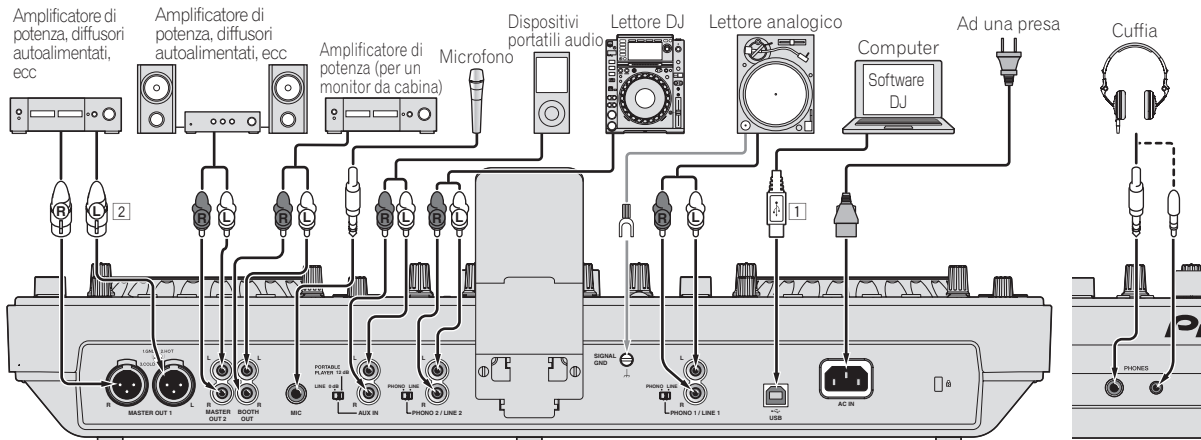

Pannello posteriore

Pannello anteriore

- 1 Per mantenere prestazioni ottimali, collegare direttamente questa unità ed ed il computer facendo uso del cavo USB accluso.
- 2 Fare attenzione a non collegare accidentalmente il cavo di alimentazione di un'altra unità al terminale [MASTER OUT 1].

## Collegamento via LAN wireless

Con questa unità, un dispositivo mobile che supporta la connessione LAN wireless è collegabile direttamente senza router, ecc. per fare performance DJ usando un applicativo su dispositivo mobile (remotebox). Questa unità non supporta la connessione LAN wireless via router.

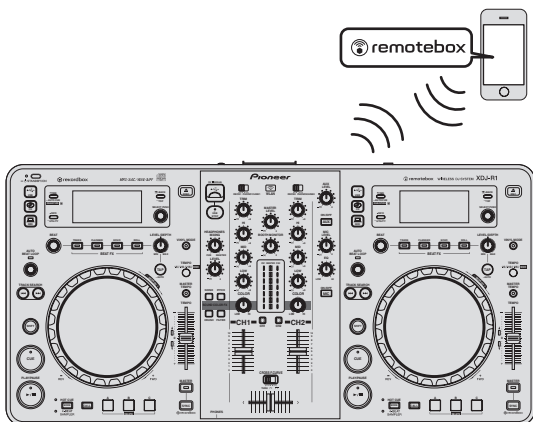

### 1 Premere il pulsante [STANDBY/ON].

Accendere questa unità.

L'indicatore [STANDBY/ON] si illumina in verde.

### 2 Premere il pulsante [INFO(UTILITY)] per più di 1 secondo.

Viene visualizzata la schermata [UTILITY].

### 3 Girare la manopola selettiva, scegliere [WLAN SETTING] e premere la manopola selettiva.

Per dettagli sulla voce [WLAN SETTING], vedere le istruzioni per l'uso di questo prodotto.

### 4 Girare la manopola selettiva, scegliere [MODE] e premere la manopola selettiva.

### 5 Girare la manopola selettiva, scegliere una modalità e premere la manopola selettiva.

- [WLAN ENABLE]: Attiva la funzione di LAN wireless.
- [WLAN DISABLE]: Disattiva la funzione di LAN wireless.

### 6 Quando [APPLY CHANGES?] appare nel display principale dell'unità, girare la manopola selettiva per scegliere [YES], poi premere la manopola selettiva.

Fare quindi le impostazioni di collegamento in modalità ENABLE.

---

## Impostazioni di connessione LAN wireless in modalità ENABLE

**1 Premere il pulsante [INFO(UTILITY)] per più di 1 secondo.**

**2 Girare la manopola selettoria, scegliere [WLAN INFO] e premere la manopola selettoria.**

**3 Girare la manopola selettoria, scegliere [SSID] e premere la manopola selettoria.**

Trascrivere l'[SSID] per poterlo usare in futuro.

- Appaiono i primi 9 caratteri dell'[SSID]. Girare la manopola selettoria per visualizzare la porzione rimanente.

**4 Premere il pulsante [BACK(TOP)].**

Da premere per tornare alla schermata precedente.

**5 Girare la manopola selettoria, scegliere [PASSWORD] e premere la manopola selettoria.**

Trascrivere l'[PASSWORD] per poterlo usare in futuro.

**6 Nelle impostazioni di connessione LAN wireless del dispositivo mobile, visualizzare gli [SSID] collegabili.**

- Per istruzioni su come cercare e visualizzare gli [SSID] collegabili, vedere le istruzioni per l'uso del proprio dispositivo.

**7 Scegliere l'[SSID] controllato nella fase 3 col dispositivo mobile.**

**8 Digitare il password trascritto nella fase 5.**

- Per sicurezza, cambiare sempre il password predefinito. Raccomandiamo di cambiare password periodicamente.

---

## Avvertenze riguardanti la sicurezza durante l'uso di prodotti LAN wireless

Le connessioni LAN wireless, dato che consentono lo scambio di dati fra computer, ecc. e l'access point LAN wireless usando onde radio invece di un cavo, permettono il collegamento LAN fintanto che il dispositivo sono nel campo delle onde radio.

D'altro canto, dato che le onde radio raggiungono ogni luogo nella loro portata, anche oltrepassando muri, si possono avere problemi se le impostazioni di sicurezza non sono ben fatte.

- Le informazioni scambiate possono venire viste senza autorizzazione. Terze parti con intenti maliziosi possono deliberatamente intercettare onde radio e leggere nascostamente informazioni scambiate, compresi numeri di identità, password, numeri di carta di credito ed altre informazioni personali o email.
- La vostra rete potrebbe venire infiltrata senza autorizzazione. Le terze parti con intenti maliziosi possono guadagnare accesso alle vostre informazioni o rete personali senza autorizzazione ed ottenere informazioni personali o confidenziali (perdita di informazioni), impersonare persone specifiche e rilasciare come tali informazioni false (impersonazione), modificare informazioni intercettate ed renderle pubbliche (falsificazione), o infine seminare virus, ecc. che possono danneggiare i vostri dati o sistema (vandalismo). I prodotti LAN wireless normalmente hanno un sistema di sicurezza. Usando il prodotto con le caratteristiche di sicurezza attivate diminuisce i rischi menzionati.

Avete la responsabilità di capire bene i rischi che l'uso di prodotti LAN wireless a caratteristiche di sicurezza disattivate e di attivare tali caratteristiche secondo il vostro personale giudizio.

---

## Riproduzione

Questa sezione descrive le operazioni con i brani fondamentali e come cambiare schermata.

---

### Riproduzione di supporti collegati o inseriti in questa unità

**1 Premere il pulsante [STANDBY/ON].**

L'indicatore [STANDBY/ON] si illumina in verde.

**2 Caricare il supporto su questa unità.**

CD: Inserire il CD nella fessura di inserimento.

USB: Inserire il dispositivo USB nella porta USB.

**3 Premere il pulsante del supporto corrispondente ([CD] o [USB]).**

I brani o cartelle vengono visualizzati in una lista.

Il supporto il cui contenuto viene visualizzato sul display dell'unità principale può venire cambiato.

Pulsante [CD]: Fa visualizzare il contenuto del disco caricato.

Pulsante [USB] Visualizza il contenuto del dispositivo USB collegato.

- Se dei brani vengono caricati da un'altra sorgente, viene visualizzato un messaggio di avvertenza. Controllare il messaggio e premere la manopola selettoria. Il messaggio di avvertenza si spegne e la sorgente di segnale cambia.
- Se il dispositivo di memoria (USB) contiene informazioni sulla libreria di rekordbox, questa viene visualizzata.
- Se la connessione con remotobox viene stabilita, il contenuto del dispositivo USB viene visualizzato nel dispositivo mobile e non in questa unità.

**4 Ruotare il selettore rotante.**

Spostare il cursore e scegliere la voce desiderata.

- Premere la manopola selettoria per passare ad un livello inferiore della cartella. Premere il pulsante [BACK] per tornare al livello superiore.
- Se il pulsante [BACK] viene premuto per oltre 1 secondo o il selettore del supporto esplorato viene premuto, il display si porta al livello più alto.

**5 Scegliere il brano e premere la manopola selettoria.**

Caricato il brano, si passa alla modalità di visualizzazione di informazioni.

Il brano viene caricato, la riproduzione inizia e il pulsante del supporto corrispondente lampeggia.

- Se un brano è stato caricato in pausa, premere il pulsante [PLAY/PAUSE▶/II] per iniziare la riproduzione.
- Quando l'auto cue è acceso, il disco si porta in pausa nella posizione di inizio dell'audio. In tal caso, premere [PLAY/PAUSE▶/II] per iniziare la riproduzione.  
Per dettagli sulla funzione auto cue, vedere le istruzioni per l'uso di questo prodotto.

### ❖ Se il supporto contiene la libreria di rekordbox

Se il dispositivo USB collegato a questa unità contiene informazioni sulla libreria di rekordbox, questa viene visualizzata.

- I file audio vengono visualizzati come da categoria impostata in rekordbox (album, artista, ecc.).

## Uso di remotebox

I brani contenuti in dispositivi USB collegati a questa unità possono venire scorsi e caricati da dispositivi mobili via LAN wireless.

- 1 Collegare il dispositivo mobile via LAN wireless.
- 2 Lanciare remotebox sul dispositivo mobile e stabilire il collegamento.
- 3 Inserire il dispositivo USB nella slot USB di questa unità.
- 4 Usare remotebox sul dispositivo mobile per scegliere il brano.
- 5 Azionare remotebox del dispositivo mobile per scegliere il deck su cui caricare il brano, poi toccare.

Il caricamento del brano inizia. L'indicatore della jog dial del deck su cui il brano viene caricato lampeggia.

Una volta che la riproduzione è possibile, l'indicatore della jog dial smette di lampeggiare e rimane acceso, mentre il nome del brano appare nel display dell'unità principale e la riproduzione inizia.

- Vedere anche le istruzioni per l'uso di remotebox.

## Emissione di suono

- 1 Impostare i comandi, ecc. nel modo seguente.

Nome dei comandi, ecc.	Posizione
Controllo <b>MASTER LEVEL</b>	Girata del tutto in senso antiorario
Controllo <b>TRIM</b>	Girata del tutto in senso antiorario
Controlli <b>EQ (HI, MID, LOW)</b>	Centrale
Fader canali	Spostato in avanti
<b>CROSS F. CURVE (THRU, , )</b> (selettore della curva del crossfader)	Posizione <b>[THRU]</b>
Selettore <b>DECK, PHONO/LINE</b>	Posizione <b>[DECK1]</b>

- 2 Premere il pulsante **[▶/II]** per riprodurre il brano.

- 3 Allontanare da sé il fader del canale.

- 4 Girare il controllo **[TRIM]**.

Regolare **[TRIM]** in modo che l'indicatore arancione dell'indicatore di livello del canale si illumini al livello di picco.

- 5 Per regolare il livello audio dei diffusori, girare il comando **[MASTER LEVEL]**.

Regolare il livello di ingresso audio del terminale **[MASTER OUT 1]** e **[MASTER OUT 2]** su un valore corretto.

# Informazioni aggiuntive

## Dati tecnici

Requisiti di alimentazione	CA da 220 V a 240 V, 50 Hz/60 Hz
Consumo di corrente	30 W
Consumo di corrente (in attesa)	0,5 W
Peso unità principale	6,8 kg
Dimensioni massime	623 mm (L) × 107,7 mm (A) × 308,4 mm (P)
Temperature di funzionamento tollerabili	Da +5 °C a +35 °C
Umidità di funzionamento tollerabile	Da 5 % a 85 % (senza condensa)

## Sezione LAN wireless

Standard supportati	IEEE 802.11b/g (banda dei 2,4 GHz)
---------------------	------------------------------------

## Sezione audio

Frequenza di campionamento	44,1 kHz
Convertitore A/D, D/A	24 bit
Caratteristiche di frequenza	

Da **USB/LINE** ..... 20 Hz a 20 kHz

Rapporto S/R (**MASTER OUT 1**, uscita dichiarata, A-WEIGHTED)

**USB** (se il terminale di ingresso dall'esterno non è collegato) .... 98 dB

**LINE** ..... 97 dB

**CD** ..... 97 dB

**PHONO** ..... 86 dB

**MIC** ..... 80 dB

Distorsione armonica complessiva (**MASTER OUT 1**, 20 Hz — 20 kHzBW)

**USB** ..... 0,006 %

**LINE** ..... 0,007 %

Livello/impedenza di ingresso standard

**LINE** ..... -12 dBu/47 kΩ

**PHONO** ..... -48 dBu/47 kΩ

**MIC** ..... -52 dBu/10 kΩ

**AUX** ..... -12 dBu/10 kΩ

Livello di uscita/impedenza di carico/impedenza di uscita standard

**MASTER OUT 1** ..... +6 dBu/10 kΩ/330 Ω o meno

**MASTER OUT 2** ..... +2 dBu/10 kΩ/1 kΩ

**BOOTH** ..... +2 dBu/10 kΩ/1 kΩ

**PHONES** ..... +2 dBu/32 Ω/66 Ω

Livello di uscita/impedenza di carico dichiarati

**MASTER OUT 1** ..... +22 dBu/10 kΩ

**MASTER OUT 2** ..... +18 dBu/10 kΩ

Diafonia (20 Hz — 20 kHzBW)

**LINE** ..... 83 dB

Caratteristiche di equalizzazione dei canali

**HI** ..... Da -∞ a +9 dB (13 kHz)

**MID** ..... Da -∞ a +9 dB (1 kHz)

**LOW** ..... Da -∞ a +9 dB (70 Hz)

Caratteristiche di equalizzazione del microfono

**LOW — CENTER — HI** ... Da -12 dB (10 kHz) a 0 dB a -12 dB (100 Hz)

## Terminali di ingresso/uscita

Porta **USB** downstream

Tipo A ..... 1 set

Alimentazione ..... 5 V/500 mA o meno

Porta **USB** upstream

Tipo B ..... 1 set

Terminale di uscita **MASTER OUT 1**

Connettore XLR ..... 1 set

Terminale di uscita **MASTER OUT 2**

Prese a spinotto RCA ..... 1 set

Terminale di uscita **BOOTH**

Prese a spinotto RCA ..... 1 set

Terminale di uscita **PHONES**

Prese fono stereo (Ø 6,3 mm) ..... 1 set

Prese fono stereo mini (Ø 3,5 mm) ..... 1 set

Terminali di ingresso **PHONO/LINE**

Prese a spinotto RCA ..... 2 set

Terminale di ingresso **MIC**

Prese fono (Ø 6,3 mm) ..... 1 set

Terminale di ingresso **AUX**

Prese a spinotto RCA ..... 1 set

— I dati tecnici ed il design di questo prodotto sono soggetti a modifiche senza preavviso.

— Non mancare di usare i terminali [**MASTER OUT 1**] solo per una uscita bilanciata. Il collegamento ad un ingresso non bilanciato (ad esempio RCA) facendo uso di un cavo convertitore da XLR a RCA (o di un adattatore di conversione), ecc., può far abbassare la qualità dell'audio e/o causare rumore.

Per il collegamento con un ingresso non bilanciato (ad esempio RCA), usare i terminali [**MASTER OUT 2**].

- © 2013 PIONEER CORPORATION. Tutti i diritti riservati.





Hartelijk dank voor uw aankoop van dit Pioneer product. Lees deze gebruiksaanwijzing aandachtig door om bekend te raken met de juiste bediening van uw apparaat. Na het doorlezen van de gebruiksaanwijzing dient u deze te bewaren op een veilige plaats, voor latere naslag.



Deponeer dit product niet bij het gewone huishoudelijk afval wanneer u het wilt verwijderen. Er bestaat een speciaal wettelijk voorgeschreven verzamelsysteem voor de juiste behandeling, het opnieuw bruikbaar maken en de recycling van gebruikte elektronische producten.

In de lidstaten van de EU, Zwitserland en Noorwegen kunnen particulieren hun gebruikte elektronische producten gratis bij de daarvoor bestemde verzamelplaatsen of een verkooppunt (indien u aldaar een gelijkwaardig nieuw product koopt) inleveren.

Indien u zich in een ander dan bovengenoemd land bevindt kunt u contact opnemen met de plaatselijke overheid voor informatie over de juiste verwijdering van het product.

Zodoende zorgt u ervoor dat het verwijderde product op de juiste wijze wordt behandeld, opnieuw bruikbaar wordt gemaakt, t gerecycleerd en het niet schadelijk is voor de gezondheid en het milieu.

K058b\_A1\_NI

## LET OP

OM HET GEVAAR VOOR EEN ELEKTRISCHE SHOCK TE VOORKOMEN, DEKSEL (OF RUG) NIET VERWIJDEREN. AAN DE BINNENZIJDE BEVINDEN ZICH GEEN ELEMENTEN DIE DOOR DE GEBRUIKER KUNNEN BEDIEND WORDEN. ENKEL DOOR GEKVALIFICEERD PERSONEEL TE BEDIENEN.

D3-4-2-1-1\_B2\_NI

## WAARSCHUWING

Dit apparaat is niet waterdicht. Om brand of een elektrische schok te voorkomen, mag u geen voorwerp dat vloeistof bevat in de buurt van het apparaat zetten (bijvoorbeeld een bloemenvaas) of het apparaat op andere wijze blootstellen aan waterdruppels, opspattend water, regen of vocht.

D3-4-2-1-3\_A1\_NI

## WAARSCHUWING

Dit apparaat is uitgerust met een drie-draden (geaarde) stekker – de stekker heeft dus een derde pen (aardpen). Deze stekker past alleen in een geaard stopcontact. Als u de stekker niet in het stopcontact kunt steken, moet u contact opnemen met een bevoegde elektricien om het stopcontact te laten vervangen door een geaard stopcontact. Verwijder nooit de aardbeveiliging van de stekker.

D3-4-2-1-6\_A1\_NI

## WAARSCHUWING

Om brand te voorkomen, mag u geen open vuur (zoals een brandende kaars) op de apparatuur zetten.

D3-4-2-1-7a\_A1\_NI

## WAARSCHUWING

De gleuven en openingen in de behuizing van het apparaat zijn aangebracht voor de ventilatie, zodat een betrouwbare werking van het apparaat wordt verkregen en oververhitting wordt voorkomen. Om brand te voorkomen, moet u ervoor zorgen dat deze openingen nooit geblokkeerd worden of dat ze afgedekt worden door voorwerpen (kranten, tafelkleed, gordijn e.d.) of door gebruik van het apparaat op een dik tapijt of een bed.

D3-4-2-1-7b\*\_A1\_NI

## Gebruiksomgeving

Temperatuur en vochtigheidsgraad op de plaats van gebruik:

+5 °C tot +35 °C, minder dan 85 % RH (ventilatieopeningen niet afgedekt)

Zet het apparaat niet op een slecht geventileerde plaats en stel het apparaat ook niet bloot aan hoge vochtigheid of direct zonlicht (of sterke kunstmatige verlichting).

D3-4-2-1-7c\*\_A1\_NI

## LET OP

De **STANDBY/ON** schakelaar van dit apparaat koppelt het apparaat niet volledig los van het lichtnet. Aangezien er na het uitschakelen van het apparaat nog een kleine hoeveelheid stroom blijft lopen, moet u de stekker uit het stopcontact halen om het apparaat volledig van het lichtnet los te koppelen. Plaats het apparaat zodanig dat de stekker in een noodgeval gemakkelijk uit het stopcontact kan worden gehaald. Om brand te voorkomen, moet u de stekker uit het stopcontact halen wanneer u het apparaat langere tijd niet denkt te gebruiken (bijv. wanneer u op vakantie gaat).

D3-4-2-2-2a\*\_A1\_NI

Controleer voor gebruik van het product de veiligheidsinformatie aan de onderkant van het apparaat.

D3-4-2-2-4\_B1\_NI

## LET OP

Dit apparaat is geclassificeerd als een klasse 1 laserproduct onder de veiligheidsnormen voor laserproducten, IEC 60825-1:2007.

KLASSE 1 LASERPRODUCT

D58-5-2-2a\_A1\_NI

Dit apparaat is bestemd voor normaal huishoudelijk gebruik. Indien het apparaat voor andere doeleinden of op andere plaatsen wordt gebruikt (bijvoorbeeld langdurig gebruik in een restaurant voor zakelijke doeleinden, of gebruik in een auto of boot) en als gevolg hiervan defect zou raken, zullen de reparaties in rekening gebracht worden, ook als het apparaat nog in de garantieperiode is.

K041\_A1\_NI

## **WAARSCHUWING NETSNOER**

Pak het netsnoer beet bij de stekker. Trek de stekker er niet uit door aan het snoer te trekken en trek nooit aan het netsnoer met natte handen aangezien dit kortsluiting of een elektrische schok tot gevolg kan hebben. Plaats geen toestel, meubelstuk o.i.d. op het netsnoer, en klem het niet vast. Maak er nooit een knoop in en verbind het evenmin met andere snoeren. De netsnoeren dienen zo te worden geleid dat er niet per ongeluk iemand op gaat staan. Een beschadigd netsnoer kan brand of een elektrische schok veroorzaken. Controleer het netsnoer af en toe. Wanneer u de indruk krijgt dat het beschadigd is, dient u bij uw dichtstbijzijnde erkende PIONEER onderhoudscentrum of uw dealer een nieuw snoer te kopen.

S002\*\_A1\_NI

## **Condensatie**

Er kunnen waterdruppeltjes uit de lucht in het apparaat (vooral op mechanische onderdelen en lenzen) condenseren; bijvoorbeeld 's winters, als het apparaat vanuit een koude omgeving wordt meegenomen naar een warme ruimte, of als de ruimte waarin het apparaat staat plotseling wordt verwarmd. Als er condensatie in het apparaat is opgetreden, zal het niet goed werken en kunt u het even niet gebruiken. Laat het apparaat gewoon uitgeschakeld ongeveer 1 tot 2 uur lang op kamertemperatuur staan (hoe lang het duurt hangt af van de hoeveelheid condensatie). Het condensvocht zal verdampen en dan kunt u het apparaat weer normaal gebruiken. Condensatie kan zich ook 's zomers voordoen als het apparaat in de directe luchtstroom van een airconditioner e.d. staat. In dat geval kunt u het apparaat beter op een andere plaats zetten.

S005\_A1\_NI

# Voordat u begint

## Opmerkingen over deze handleiding

- U moet zowel dit document als de handleiding die op de met dit product meegeleverde CD-ROM staat lezen! Beide documenten bevatten belangrijke informatie die u moet begrijpen voor u dit product gaat gebruiken.
- In deze handleiding worden de namen van schermen en menu's op het computerscherm en de namen van toetsen en aansluitingen op het product enz. aangegeven tussen haakjes.  
Voorbeelden:
  - Druk op de [CUE] knop.
  - Het [UTILITY]-scherm verschijnt.
  - Klik op de Windows [Starten]-menuknop en dan op [Alle programma's] > [Pioneer] > [rekordbox 2.x.x] > [rekordbox 2.x.x].
  - Zorg dat de LAN-kabel juist is aangesloten op de [LINK]-aansluiting.

## Over handelsmerken en gedeponeerde handelsmerken

- Pioneer, rekordbox en remotebox zijn handelsmerken of gedeponeerde handelsmerken van PIONEER CORPORATION.
- Microsoft, Windows en Windows Vista zijn handelsmerken of gedeponeerde handelsmerken van Microsoft Corporation in de Verenigde Staten en/of andere landen.
- Apple, Macintosh, Mac OS en Finder zijn handelsmerken van Apple Inc., gedeponeerd in de V.S. en andere landen.

De hierin vermelde namen van bedrijven en hun producten zijn de handelsmerken van hun respectieve eigenaars.

Dit product wordt geleverd onder licentie voor toepassing zonder winstbejag. Dit product draagt geen licentie voor commerciële doeleinden (met winstbejag), zoals voor uitzendingen (via zendstations, satelliet, kabel of andere vormen van uitzending), voor streamen over Internet, Intranet (bedrijfsnetwerken) of andere soorten netwerken of verspreiding van elektronische informatie (online digitale muziekverspreidingsdiensten). Voor dergelijke toepassingen zult u een aanvullende licentie moeten verkrijgen. Zie voor nadere details de website <http://www.mp3licensing.com>.

## Inhoud van de doos

- CD-ROM (De disc bevat rekordbox, de stuurprogrammatuur (driver), de handleiding van XDJ-R1 en de handleiding van remotebox. De licentiecode van rekordbox is hieraan bevestigd.)
- VIRTUAL DJ LE licentiecode (aangegeven op het onderpaneel van dit toestel)
- Stroomsnoer
- Garantiekaart
- Lees dit voor gebruik (Belangrijk)/Snelstartgids (dit document)
- Over SSID's en wachtwoorden
- Smartphonestandaard
- Bevestigingsschroeven smartphonestandaard x 2
- USB-kabel

## Waarschuwingen

De licentiecode kan niet opnieuw worden uitgegeven. Let op dat u de code niet kwijt raakt.

## Omtrent de bijgeleverde CD-ROM

### ❖ Bedrijfsomgeving

Deze CD-ROM kan worden gebruikt met Windows® XP, Windows Vista®, Windows® 7, Windows® 8 en Apple Mac OS X 10.5.8 en nieuwer. Adobe Reader (versie 4.0 of nieuwer) is vereist om de handleidingen op de CD-ROM te kunnen lezen.

### ❖ Voorzorgen voor het gebruik

Deze CD-ROM is bedoeld voor gebruik met een computer. Hij kan niet worden gebruikt met een DVD-speler, muziek CD-speler of DJ-speler. Als u toch probeert deze CD-ROM met een dergelijke speler af te spelen, kunnen de luidsprekers beschadigd raken, of kunt u gehoorschade oplopen vanwege het hoge geproduceerde volume.

### ❖ Licentie

U dient akkoord te gaan met de "Voorwaarden voor gebruik" zoals hieronder aangegeven voor u deze CD-ROM gaat gebruiken. Gebruik de schijf niet als u niet akkoord gaat met de voorwaarden voor gebruik van de schijf.

### ❖ Voorwaarden voor gebruik

De auteursrechten op de gegevens die op deze CD-ROM staan, behoren tot PIONEER CORPORATION. Zonder toestemming overbrengen, dupliceren, uitzenden, openbaar overbrengen, vertalen, verkopen, uitlenen of een dergelijke handeling die niet valt onder de noemers "persoonlijk gebruik" of "citaat" zoals bepaald onder de relevante auteursrechtelijke regelingen, kan worden bestraft. Toestemming voor het gebruiken van deze CD-ROM wordt verleend onder licentie van PIONEER CORPORATION.

### ❖ Algemene afwijzing van aansprakelijkheid

PIONEER CORPORATION geeft geen garantie voor de werking van deze CD-ROM met computers die gebruik maken van één van de toepasselijke besturingssystemen. Bovendien aanvaardt PIONEER CORPORATION geen enkele aansprakelijkheid voor wat voor schade dan ook als gevolg van het gebruiken van deze CD-ROM en ook geen enkele aansprakelijkheid voor wat voor schadevergoeding of compensatie dan ook. Als de handleiding op de meegeleverde CD-ROM niet automatisch wordt geopend, moet u dubbelklikken op het pictogram van de CD-ROM om de inhoud weer te laten geven en dan het PDF-bestand openen.

## Bevestigen van de smartphonestandaard

### 1 Steek de haken van de smartphonestandaard in de gaten in het achterpaneel van het hoofdtoestel en schuif de standaard naar beneden tot deze niet verder kan.

- Gebruik geen andere standaard dan de meegeleverde standaard.

### 2 Maak de standaard vast met de meegeleverde schroeven.

- Gebruik geen andere schroeven dan de meegeleverde schroeven.

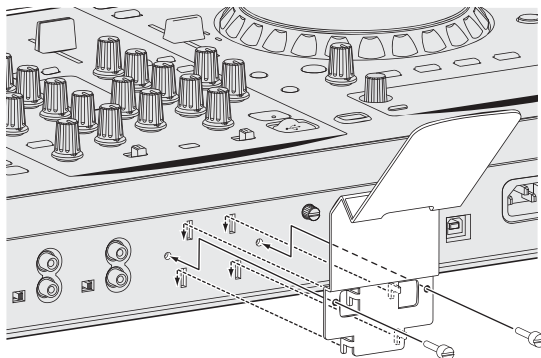

## Waarschuwingen bij het gebruiken van de smartphonestandaard

- Deze standaard is uitsluitend bedoeld voor smartphones. Gebruik de standaard niet voor tablets of andere grote toestellen.
- Oefen niet teveel kracht uit op de standaard. Hierdoor kan dit toestel beschadigd raken.
- Let op, want Pioneer aanvaardt geen aansprakelijkheid voor schade of storingen aan het toestel, of voor letsel enz. omdat het toestel ten val komt o.i.d.

### WAARSCHUWING

Houd de meegeleverde schroeven buiten bereik van kinderen. Raadpleeg onmiddellijk een arts indien er onverhoopt één wordt ingeslikt.

## Over rekordbox/remotebox

### Waarschuwingen betreffende auteursrechten

Het rekordbox-programma beperkt het afspelen en kopiëren van muziek-materiaal met auteursrechtbescherming.

- Wanneer er gecodeerde gegevens e.d. voor auteursrechtbescherming zijn opgenomen in de muziek, kan het niet altijd mogelijk zijn het programma normaal te gebruiken.
- Wanneer rekordbox waarneemt dat er gecodeerde gegevens e.d. voor auteursrechtbescherming zijn opgenomen in de muziek, kan de bewerking (afspelen, lezen e.d.) tussentijds stoppen.

Opnemen die u hebt gemaakt kunnen slechts dienen voor uw eigen luisterplezier en kunnen onder de auteursrechtwetten niet voor andere doeleinden worden gebruikt zonder toestemming van de auteursrechthouder.

- Muziek die is opgenomen vanaf CD's e.d. wordt beschermd door de auteursrechtwetten van de meeste landen en door internationale verdragen. Het valt onder de verantwoordelijkheid van de persoon die de muziek heeft opgenomen er op toe te zien dat de opnamen op legale wijze worden gebruikt.
- Bij het behandelen van muziek die door downloaden van Internet e.d. is verkregen, is het de volledige verantwoordelijkheid van de persoon die het downloaden heeft verricht er op toe te zien dat de muziek wordt gebruikt in overeenstemming met de voorwaarden van het download-contract.

### Voorzorgen bij het installeren van rekordbox

Lees voor u rekordbox installeert de "Licentie-overeenkomst voor deze Software" in de handleiding van dit product zorgvuldig door.

- De bijgeleverde CD-ROM bevat installatieprogramma's en gebruiksaanwijzingen in de volgende 12 talen: Engels, Frans, Duits, Italiaans, Nederlands, Spaans, Portugees, Russisch, Vereenvoudigd Chinees, Traditioneel Chinees, Koreaans en Japans.
- Wanneer u een besturingssysteem in een andere dan de hierboven vermelde talen gebruikt, moet u bij de installatieprocedure [English (Engels)] selecteren.

#### Geschikte besturingssystemen

Mac OS X (10.5.8, 10.6, 10.7 of 10.8)		✓
Windows® 8/Windows® 8 Pro	32-bit versie	✓
	64-bit versie	✓
Windows® 7 Home Premium/Professional/Ultimate	32-bit versie	✓
	64-bit versie	✓
Windows Vista® Home Basic/Home Premium/Business/Ultimate (SP2 of recenter)	32-bit versie	✓
	64-bit versie	✓
Windows® XP Home Edition/Professional Edition (SP3 of recenter)	32-bit versie	✓

## Installeren van rekordbox

Lees eerst zorgvuldig *Voorzorgen bij het installeren van rekordbox* voordat u rekordbox gaat installeren.

### ❖ Installatieprocedure (Macintosh)

- Toestemming van de beheerder van de computer is vereist voor het installeren of verwijderen van rekordbox. Meld u aan als gebruiker met de rechten van computerbeheerder voordat u met installeren begint.

**1 Wanneer u de bijgeleverde CD-ROM in het CD-station van de computer plaatst, verschijnt de inhoud van het CD-station op het scherm. Dubbelklik op het [CD\_menu.app] pictogram.**

- Als na het laden van de CD-ROM het CD-station niet op het scherm wordt aangegeven, gebruikt u dan de Vinder om het CD-station te openen en dubbelklikt u dan op het [CD\_menu.app] pictogram.

**2 Wanneer het menu van de CD-ROM verschijnt, selecteert u [rekordbox: Muziekbeheersoftware installeren] en klikt u op [Beginnen].**

- Om het menu van de CD-ROM te sluiten, klikt u op [Afsluiten].

**3 Wanneer het scherm voor de licentie-overeenkomst verschijnt, selecteert u [Nederlands]; lees de *Licentie-overeenkomst voor deze Software* zorgvuldig en klik vervolgens op [Doorgaan].**

- U kunt kiezen uit verschillende talen zolang de gewenste taal maar ondersteund wordt door uw computersysteem.

**4 Als u akkoord gaat met de *Licentie-overeenkomst voor deze Software*, klik u op [Akkoord].**

- Als u niet akkoord gaat met de voorwaarden in de *Licentie-overeenkomst voor deze Software*, klikt u op [Niet akkoord] om het installeren te stoppen.

**5 Installeer rekordbox door de aanwijzingen die op het scherm verschijnen te volgen.**

### ❖ Installatieprocedure (Windows)

- Toestemming van de beheerder van de computer is vereist voor het installeren of verwijderen van rekordbox. Meld u aan als gebruiker met de rechten van computerbeheerder voordat u rekordbox gaat installeren.

**1 Plaats de bijgeleverde CD-ROM in het CD-station van de computer.**

Dan verschijnt het menu van de CD-ROM.

- Als na het laden van de CD-ROM het menu van de CD-ROM niet verschijnt, opent u het CD-station via [Computer (of Deze computer)] in het [Starten]-menu, en dubbelklikt u vervolgens op het [CD\_menu.exe]-pictogram.

**2 Wanneer het menu van de CD-ROM verschijnt, selecteert u [rekordbox: Muziekbeheersoftware installeren] en klikt u op [Beginnen].**

- Om het menu van de CD-ROM te sluiten, klikt u op [Afsluiten].

**3 Wanneer het taalkeuzescherm verschijnt, kiest u [Nederlands] en klikt u op [OK].**

- U kunt kiezen uit verschillende talen zolang de gewenste taal maar ondersteund wordt door uw computersysteem.

**4 Wanneer het scherm voor de licentie-overeenkomst verschijnt, moet u de *Licentie-overeenkomst voor deze Software* zorgvuldig lezen. Als u akkoord gaat met de *Licentie-overeenkomst voor deze Software*, klikt u op [Akkoord].**

- Als u niet akkoord gaat met de voorwaarden in de *Licentie-overeenkomst voor deze Software*, klikt u op [Annuleren] om het installeren te stoppen.

## 5 Installeer rekordbox door de aanwijzingen die op het scherm verschijnen te volgen.

- Klik op **[Annuleren]** om het installeren te stoppen, nadat het al is begonnen.

---

### Starten van de rekordbox

Meld u aan als gebruiker met de rechten van computerbeheerder voordat u rekordbox gaat gebruiken.

- Wanneer u rekordbox voor het eerst opstart, moet u de licentiecode invoeren. De licentiecode is bevestigd aan de verpakking van de CD-ROM.

#### ❖ Voor Mac OS X

Open de **[Applicatie]-map** met Finder en dubbelklik dan op **[rekordbox 2.x.x.app]**.

- De aanduiding 2.x.x geeft de rekordbox-versie aan.

#### ❖ Voor Windows® 8, Windows® 7, Windows Vista® en Windows® XP

Dubbelklik het **[rekordbox 2.x.x]-pictogram (snelkoppeling)** op het bureaublad.

- De aanduiding 2.x.x geeft de rekordbox-versie aan.

---

### Afspelen voorbereiden

Bij gebruik van een USB-apparaat om af te spelen via dit toestel moeten de muziekbestanden van tevoren worden voorbereid op het USB-apparaat. Zie voor instructies voor het voorbereiden van muziekbestanden op USB-apparatuur de handleiding of online handleiding van rekordbox.

Wanneer rekordbox is opgestart, kunt u de bedieningsaanwijzingen zien in het rekordbox **[Help]**-menu.

- De Online manual en de online ondersteuningswebsite kunnen worden geopend als de computer verbonden is met het Internet.

---

### Installeren van remotebox

Installeer remotebox op de mobiele apparatuur (smartphone, tablet enz.).

Gebruik van het Internet vereist een aparte overeenkomst met een aanbieder van Internetdiensten en betaling van de daaraan verbonden kosten.

#### ❖ Bedrijfsomgeving

iPhone-, iPod touch- en iPad-compatibele iOS 4.2 of nieuwer vereist

#### ❖ Downloaden en installeren van remotebox

Download de remotebox applicatie op uw mobiele apparatuur of computer en installeer deze op de mobiele apparatuur.

- De remotebox-applicatie kan worden gedownload van de App Store.

# Bediening

## Aansluiten van de in/uitgangsaansluitingen

- Sluit het netvoer pas aan nadat alle aansluitingen tussen de apparatuur volledig zijn gemaakt. Schakel altijd eerst de stroom uit en trek de stekker uit het stopcontact alvorens u enige aansluiting maakt of verbreekt. Zie tevens de gebruiksaanwijzingen van de aan te sluiten apparatuur.
- Gebruik alleen het bijgeleverde netsnoer.
- Dit product voldoet aan de regelgeving betreffende elektromagnetische ruis en interferentie wanneer het is verbonden met andere apparatuur via afgeschermd kabels (voorzien van ferrietkernen) en aansluitingen. Gebruik uitsluitend de meegeleverde verbindingkabels.

## Achterpaneel, voorpaneel

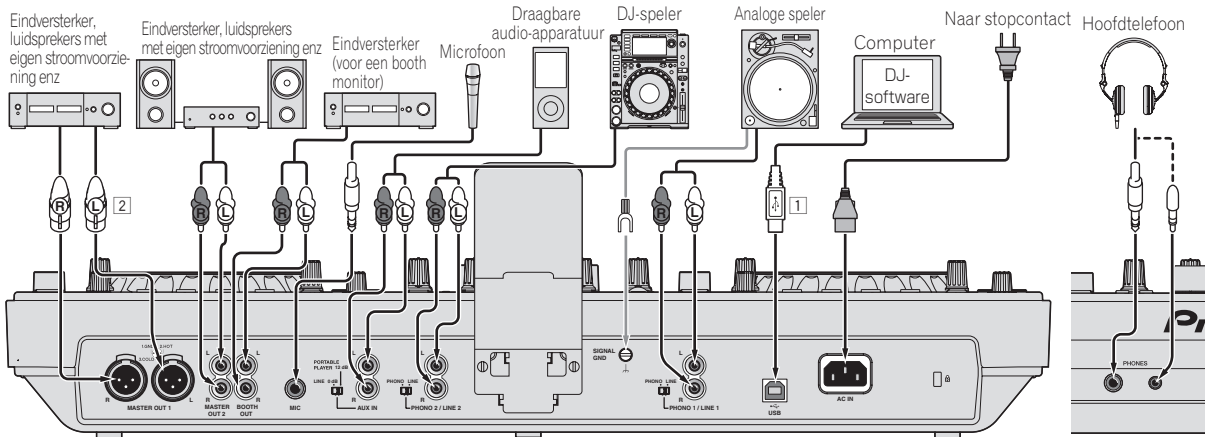

Achterpaneel

Voorpaneel

- 1 Om de beste prestaties te waarborgen moet u dit toestel en de computer direct op elkaar aansluiten met de meegeleverde USB-kabel.
- 2 **Wees voorzichtig dat u niet per ongeluk het stroomsnoer van een ander toestel probeert aan te sluiten op de [MASTER OUT 1] aansluiting.**

## Verbinding maken via draadloos LAN

Een apparaat dat ondersteuning biedt voor draadloze LAN-verbindingen kan direct worden verbonden met dit toestel, zonder router enz. om DJ-optredens te houden met de mobiele applicatie (remotebox). Dit toestel biedt geen ondersteuning voor draadloze LAN-verbindingen via een router.

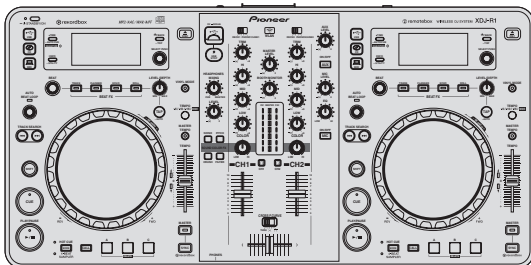
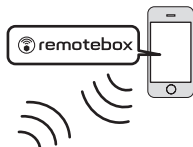

- 1 **Druk op de [STANDBY/ON] toets.**  
Schakel dit apparaat in.  
Het [STANDBY/ON]-indicator licht groen op.

- 2 **Houd de [INFO(UTILITY)]-toets tenminste 1 seconde ingedrukt.**  
Het [UTILITY]-scherm verschijnt.
- 3 **Verdraai de draaiknop, selecteer [WLAN SETTING] en druk dan de draaiknop in.**  
Zie de handleiding van dit product voor details over het [WLAN SETTING] item.
- 4 **Verdraai de draaiknop, selecteer [MODE] en druk dan de draaiknop in.**
- 5 **Verdraai de draaiknop, selecteer de gewenste stand en druk dan de draaiknop in.**
  - [WLAN ENABLE]: Zet de draadloze LAN-functie aan.
  - [WLAN DISABLE]: Zet de draadloze LAN-functie uit.
- 6 **Wanneer [APPLY CHANGES?] verschijnt op het display van het hoofdtoestel, moet u met de draaiknop [YES] selecteren en dan de draaiknop indrukken.**  
Maak vervolgens de instellingen voor de verbindingen in de ENABLE stand.

---

## Maken van de instellingen voor de draadloze LAN-verbinding in de ENABLE stand

**1** Houd de [INFO(UTILITY)]-toets tenminste 1 seconde ingedrukt.

**2** Verdraai de draaiknop, selecteer [WLAN INFO] en druk dan de draaiknop in.

**3** Verdraai de draaiknop, selecteer [SSID] en druk dan de draaiknop in.

Schrijf het [SSID] op, want dat heeft u straks nodig.

- De eerste 9 tekens van de [SSID] worden getoond. Gebruik de draaiknop om het gedeelte dat niet direct kan worden getoond te laten zien.

**4** Druk op de [BACK(TOP)]-toets.

Druk op deze toets om naar het vorige scherm terug te keren.

**5** Verdraai de draaiknop, selecteer [PASSWORD] en druk dan de draaiknop in.

Schrijf het [PASSWORD] op, want dat heeft u straks nodig.

**6** Ga naar de draadloze LAN verbindinginstellingen op de mobiele apparatuur en laat de [SSID]'s zien waarmee verbinding gemaakt kan worden.

- Zie de handleiding van uw apparatuur voor het zoeken of tonen van de [SSID]'s waarmee verbinding gemaakt kan worden.

**7** Selecteer op de mobiele apparatuur de [SSID] van stap 3.

**8** Voer het wachtwoord in dat u bij stap 5 genoteerd hebt.

- Voor uw veiligheid moet u het standaardwachtwoord veranderen. We raden u aan het wachtwoord regelmatig te veranderen.

---

## Waarschuwingen over de beveiliging bij gebruik van draadloze LAN-producten

Draadloze LAN-verbindingen bieden het voordeel van draadloze gegevensoverdracht van de computer enz. via radiogolven met het LAN-toegangspunt in plaats van via een LAN-kabel, waarbij de LAN-verbindingen in stand kunnen blijven zolang de apparatuur zich binnen bereik van de radiogolven bevinden.

Omdat aan de andere kant de radiogolven alle plekken binnen hun bereik doordringen, zelfs door obstakels zoals wanden, kunnen er problemen ontstaan wanneer de beveiligingsinstellingen niet correct gemaakt zijn.

- Uitgewisselde informatie kan door onbevoegden worden bekeken. Derden met kwade bedoelingen kunnen opzettelijk de radiogolven opvangen en onbevoegd kennis nemen van de uitgewisselde informatie, inclusief ID-nummers, wachtwoorden, credit cardnummers en andere persoonlijke gegevens of e-mails.
- Uw netwerk kan zonder toestemming worden geïnfilteerd. Derden met kwade bedoelingen kunnen zich zonder toestemming toegang verschaffen tot uw persoonlijke of bedrijfsnetwerk en persoonlijke of vertrouwelijke informatie verkrijgen (informatielekken), zich voordoen als bepaalde personen en valse informatie verstrekken (valse identiteit), wijzigen van de onderschepte informatie en deze uitgeven als de echte (vervalsing), of infecteren met computervirussen enz. die uw gegevens of uw systeem kunnen beschadigen (vandalisme).

Draadloze LAN-producten zijn normaal gesproken voorzien van een beveiligingssysteem. Gebruiken van het product zonder de beveiliging zal de bovengenoemde risico's verhogen.

Het is uw verantwoordelijkheid om de risico's van het gebruiken van draadloze LAN-producten zonder beveiliging te begrijpen en de beveiligingsinstellingen te maken op basis van uw persoonlijke oordeel.

---

## Afspelen

Dit hoofdstuk beschrijft de basisbediening voor het selecteren van muziekstukken en hoe u het scherm kunt omschakelen.

---

### Afspelen van media die verbonden zijn met of ingebracht zijn in dit toestel

**1** Druk op de [STANDBY/ON] toets.

Het [STANDBY/ON]-indicator licht groen op.

**2** Laad het medium in dit apparaat.

CD: Steek de CD in de disc-insteekgleuf.

USB: Steek het USB-apparaat in de USB-aansluiting.

**3** Druk op de corresponderende toets voor het medium in kwestie ([CD] of [USB]).

De muziekstukken of mappen worden getoond in een lijst.

Het medium waarvan de inhoud wordt weergegeven op het display van het hoofdtoestel kan worden omgeschakeld.

[CD] toets: Toont de inhoud van de disc in het toestel.

[USB] toets: Toont de inhoud van het aangesloten USB-apparaat.

- Als er muziekstukken van een ander medium worden geladen, zal er een waarschuwing verschijnen. Controleer de melding en druk dan de draaiknop in. De waarschuwing gaat uit en het medium wordt omgeschakeld.
- Als het opslagapparaat (USB) rekordbox-bibliotheekinformatie bevat, zal de rekordbox-bibliotheek worden getoond.
- Wanneer er een koppeling tot stand is gebracht met remotebox, wordt de inhoud van het USB-apparaat getoond op het mobiele apparaat, niet op dit toestel.

**4** Draai aan de draaiknop.

Verplaats de cursor en selecteer het item.

- Druk de draaiknop in om over te schakelen naar een lager niveau in de map. Druk op de [BACK]-toets om terug te keren naar het niveau erboven.
- Wanneer de [BACK]-toets meer dan één seconde ingedrukt wordt gehouden of wanneer de toets voor het medium waarop u aan het zoeken bent wordt ingedrukt, schakelt het scherm over naar het bovenste niveau.

**5** Selecteer het muziekstuk en druk dan de draaiknop in.

Wanneer het muziekstuk geladen wordt, schakelt het scherm over naar de informatie-displaystand.

Het muziekstuk wordt geladen, het afspelen begint en de corresponderende mediumtoets gaat knipperen.

- Wanneer een muziekstuk is geladen terwijl er gepauzeerd werd, kunt u op de [PLAY/PAUSE▶/II]-toets drukken om de weergave te laten beginnen.
- Wanneer de auto-cue functie is ingeschakeld, zal de disc pauzeren op de positie waar de audio moet beginnen. Druk in dat geval op [PLAY/PAUSE▶/II] om het afspelen te laten beginnen. Zie de handleiding van dit product voor details over de auto-cue functie.

### ❖ Als het medium de rekordbox-bibliotheek bevat

Als het USB-apparaat dat is aangesloten op dit toestel de rekordbox bibliotheekinformatie bevat, zal de rekordbox bibliotheek worden getoond.

- De muziekbestanden worden getoond volgens de categorieën (album, artiest enz.) die zijn ingesteld in rekordbox.



## Gebruik van remotebox

Er kan door muziekstukken worden gebladerd op USB-apparatuur die is verbonden met dit toestel en de muziekstukken kunnen worden geladen van mobiele apparatuur via een draadloos LAN.

- 1 Maak verbinding met de mobiele apparatuur via een draadloos LAN.**
- 2 Start op de mobiele apparatuur remotebox op en breng de koppeling tot stand.**
- 3 Sluit het USB-apparaat aan op de USB-aansluiting van dit toestel.**
- 4 Bedien op de mobiele apparatuur remotebox om het muziekstuk te selecteren.**
- 5 Bedien remotebox op de mobiele apparatuur om het deck te selecteren waarin het muziekstuk moet worden geladen en tik.**

Het laden van het muziekstuk zal nu beginnen. De indicator voor de instelknop op het deck waarin het muziekstuk wordt geladen zal gaan knipperen.

Wanneer weergave mogelijk is, stopt de indicator van de instelknop met knipperen en zal deze blijven branden terwijl de naam van het muziekstuk wordt aangegeven op het display van het hoofdtoestel en de weergave zal beginnen.

- Zie ook de handleiding van remotebox.

## Geluid weergeven

- 1 Stel de instellingen enz. in zoals u hieronder kunt zien.**

Namen van instellingen enz.	Stand
<b>MASTER LEVEL</b> instelling	Helemaal tegen de klok in gedraaid
<b>TRIM</b> instelling	Helemaal tegen de klok in gedraaid
<b>EQ (HI, MID, LOW)</b> instellingen	Midden
Kanaal-fader	Naar voren verplaatst
<b>CROSS F. CURVE (THRU, )</b> (crossfader-curveschakelaar)	[THRU]-positie
<b>DECK, PHONO/LINE</b> keuzeschakelaar	[DECK1]-positie

- 2 Druk op de [▶/II]-toets om het muziekstuk af te spelen.**

- 3 Beweeg de kanaalfader van u af.**

- 4 Draai aan de [TRIM] knop.**

Verstel [TRIM] zo dat de oranje indicator in de kanaalniveau-aanduiding alleen bij het piekniveau oplicht.

- 5 Draai aan de [MASTER LEVEL]-instelling om het audioniveau van de luidsprekers in te stellen.**

Stel het geluidsniveau dat geproduceerd wordt via de [MASTER OUT 1] en [MASTER OUT 2]-aansluitingen in op een geschikt niveau.

# Aanvullende informatie

## Specificaties

Stroomvereisten .....	220 V tot 240 V wisselstroom, 50 Hz/60 Hz
Stroomverbruik .....	30 W
Stroomverbruik (in de ruststand) .....	0,5 W
Gewicht hoofdapparaat .....	6,8 kg
Buitenafmetingen .....	623 mm (B) × 107,7 mm (H) × 308,4 mm (D)
Toegestane bedrijfstemperatuur .....	+5 °C tot +35 °C
Toegestane luchtvochtigheid .....	5 % tot 85 % (zonder condensatie)

## Draadloos LAN gedeelte

Ondersteunde standaarden .....

IEEE 802.11b/g (2,4 GHz band)
-------------------------------

## Audiogedeelte

Bemonsteringswaarde .....	44,1 kHz
A/D-, D/A-omzetter .....	24 bits
Frequentiearakteristiek	

**USB/LINE** .....

20 Hz t/m 20 kHz
------------------

Signaal/ruisverhouding (**MASTER OUT 1**, nominaal uitgangsvermogen, A-WEIGHTED)

**USB** (indien externe ingangsaan sluiting niet is aangesloten)..... 98 dB

**LINE** .....

97 dB
-------

**CD** .....

97 dB
-------

**PHONO** .....

86 dB
-------

**MIC** .....

80 dB
-------

Totale harmonische vervorming (**MASTER OUT 1**, 20 Hz — 20 kHzBW)

**USB** .....

0,006 %
---------

**LINE** .....

0,007 %
---------

Standaard ingangsniveau / Ingangsimpedantie

**LINE** .....

-12 dBu/47 kΩ
---------------

**PHONO**.....

-48 dBu/47 kΩ
---------------

**MIC** .....

-52 dBu/10 kΩ
---------------

**AUX** .....

-12 dBu/10 kΩ
---------------

Standaard uitgangsniveau / Belastingsimpedantie / Uitgangsimpedantie

**MASTER OUT 1** .....

+6 dBu/10 kΩ/330 Ω of minder
------------------------------

**MASTER OUT 2** .....

+2 dBu/10 kΩ/1 kΩ
-------------------

**BOOTH**.....

+2 dBu/10 kΩ/1 kΩ
-------------------

**PHONES** .....

+2 dBu/32 Ω/66 Ω
------------------

Nominaal uitgangsniveau / Belastingsimpedantie

**MASTER OUT 1** .....

+22 dBu/10 kΩ
---------------

**MASTER OUT 2** .....

+18 dBu/10 kΩ
---------------

Overspraak (20 Hz — 20 kHzBW)

**LINE** .....

83 dB
-------

Kanaalequalizerkarakteristiek

**HI** .....

-∞ tot +9 dB (13 kHz)
-----------------------

**MID**.....

-∞ tot +9 dB (1 kHz)
----------------------

**LOW** .....

-∞ tot +9 dB (70 kHz)
-----------------------

Microfoonequalizerkarakteristiek

**LOW — CENTER — HI** .... -12 dB (10 kHz) tot 0 dB tot -12 dB (100 Hz)

## In/uitgangsaan sluitingen

**USB** downstream poort

Type A .....

1 st.
-------

Stroomvoorziening.....

5 V/500 mA of minder
----------------------

**USB** upstream poort

B type.....

1 st.
-------

**MASTER OUT 1** uitgangsaan sluiting

XLR-aansluiting .....

1 stk.
--------

**MASTER OUT 2** uitgangsaan sluiting

Tulpstekkerbussen.....

1 st.
-------

**BOOTH**-uitgangsaan sluiting

Tulpstekkerbussen.....

1 st.
-------

**PHONES**-uitgangsaan sluiting

Stereo-klinkstekkerbus (Ø 6,3 mm) .....

1 st.
-------

Stereo-miniklinkstekkerbus (Ø 3,5 mm).....

1 st.
-------

**PHONO/LINE** ingangsaan sluitingen

Tulpstekkerbussen.....

2 st.
-------

**MIC** ingangsaan sluiting

Klinkstekkerbus (Ø 6,3 mm).....

1 st.
-------

**AUX**-ingangsaan sluiting

Tulpstekkerbussen.....

1 st.
-------

— De technische gegevens en het ontwerp van dit product kunnen vanwege voortgaande verbetering zonder voorafgaande kennisgeving worden gewijzigd.

— Gebruik de **[MASTER OUT 1]**-aansluitingen alleen voor gebalanceerde uitgangssignalen. Verbinding met een ongebalanceerde signaalbron (bijv. via tulp (RCA) aansluitingen) met behulp van een XLR-RCA adapterkabel (of adapterstekker) enz. kan de geluidskwaliteit verlagen en/of resulteren in ruis.

Voor verbinding met een ongebalanceerde signaalbron (bijv. via tulp (RCA) aansluitingen) dient u de **[MASTER OUT 2]**-aansluitingen te gebruiken.

- © 2013 PIONEER CORPORATION. Alle rechten voorbehouden.



Le damos las gracias por la adquisición de este producto Pioneer. Lea a fondo estas instrucciones de utilización para que aprenda a utilizar correctamente su modelo. Después de haber terminado de leer estas instrucciones, guárdelas en un lugar seguro para, en caso de ser necesario, consultarlas en el futuro.



Si desea deshacerse de este producto, no lo mezcle con los residuos generales de su hogar. De conformidad con la legislación vigente, existe un sistema de recogida distinto para los productos electrónicos que requieren un procedimiento adecuado de tratamiento, recuperación y reciclado.

Las viviendas privadas en los estados miembros de la UE, en Suiza y Noruega pueden devolver gratuitamente sus productos electrónicos usados en las instalaciones de recolección previstas o bien en las instalaciones de minoristas (si adquieren un producto similar nuevo).

En el caso de los países que no se han mencionado en el párrafo anterior, póngase en contacto con sus autoridades locales a fin de conocer el método de eliminación correcto.

Al actuar siguiendo estas instrucciones, se asegurará de que el producto de desecho se somete a los procesos de tratamiento, recuperación y reciclaje necesarios, con lo que se previenen los efectos negativos potenciales para el entorno y la salud humana.

K058b\_A1\_Es

## PRECAUCIÓN

PARA PREVENIR EL PELIGRO DE CHOQUE ELÉCTRICO NO REMOVER LA TAPA NI LAS PARTES DENTRO NO UTILIZADAS, LLAMAR UNA PERSONA CUALIFICADA.

D3-4-2-1-1\_B1\_Es

## ADVERTENCIA

Este aparato no es impermeable. Para evitar el riesgo de incendio y de descargas eléctricas, no ponga ningún recipiente lleno de líquido (como pueda ser un vaso o un florero) cerca del aparato ni lo exponga a goteo, salpicaduras, lluvia o humedad.

D3-4-2-1-3\_A1\_Es

## ADVERTENCIA

Este producto está provisto de una clavija de tres conductores con toma de tierra (puesta a tierra) cuya tercera patilla es la de toma de tierra. Esta clavija sólo se adapta en una toma de corriente del tipo de toma de tierra. Si no puede insertar la clavija en la toma de corriente, llame a un electricista profesional para que le reemplace la toma de corriente por otra con toma de tierra que sea adecuada. No elimine el dispositivo de seguridad de la clavija con toma de tierra.

D3-4-2-1-6\_A1\_Es

## ADVERTENCIA

Para evitar el peligro de incendio, no ponga nada con fuego encendido (como pueda ser una vela) encima del aparato.

D3-4-2-1-7a\_A1\_Es

## ADVERTENCIA

Las ranuras y aberturas de la caja del aparato sirven para su ventilación para poder asegurar un funcionamiento fiable del aparato y para protegerlo contra sobrecalentamiento. Para evitar el peligro de incendio, las aberturas nunca deberán taparse ni cubrirse con nada (como por ejemplo, periódicos, manteles, cortinas) ni ponerse en funcionamiento el aparato sobre una alfombra gruesas o una cama.

D3-4-2-1-7b\*\_A1\_Es

## Entorno de funcionamiento

Temperatura y humedad del entorno de funcionamiento +5 °C a +35 °C; menos del 85 % de humedad relativa (rejillas de refrigeración no obstruidas)

No instale este aparato en un lugar mal ventilado, ni en lugares expuestos a alta humedad o a la luz directa del sol (o de otra luz artificial potente).

D3-4-2-1-7c\*\_A1\_Es

## PRECAUCIÓN

El interruptor de la alimentación **STANDBY/ON** de este aparato no corta por completo toda la alimentación de la toma de corriente de CA. Puesto que el cable de alimentación hace las funciones de dispositivo de desconexión de la corriente para el aparato, para desconectar toda la alimentación del aparato deberá desenchufar el cable de la toma de corriente de CA. Por lo tanto, asegúrese de instalar el aparato de modo que el cable de alimentación pueda desenchufarse con facilidad de la toma de corriente de CA en caso de un accidente. Para evitar correr el peligro de incendio, el cable de alimentación también deberá desenchufarse de la toma de corriente de CA cuando no se tenga la intención de utilizarlo durante mucho tiempo seguido (por ejemplo, antes de irse de vacaciones).

D3-4-2-2-2a\*\_A1\_Es

Cuando utilice este producto, confirme la información de seguridad mostrada en la parte inferior de la unidad.

D3-4-2-2-4\_B1\_Es

## PRECAUCIÓN

Este aparato es un producto de láser de clase 1 clasificado como tal en Seguridad de productos de láser, IEC 60825-1:2007.

PRODUCTO LASER CLASE 1

D58-5-2-2a\_A1\_Es

Este producto es para tareas domésticas generales. Cualquiera avería debida a otra utilización que tareas domésticas (tales como el uso a largo plazo para motivos de negocios en un restaurante o el uso en un coche o un barco) y que necesita una reparación hará que cobrarla incluso durante el período de garantía.

K041\_A1\_Es

## **PRECAUCIONES CONCERNIENTES A LA MANIPULACIÓN DEL CABLE DE ALIMENTACIÓN**

Tome el cable de alimentación por la clavija. No extraiga la clavija tirando del cable. Nunca toque el cable de alimentación cuando sus manos estén mojadas, ya que esto podría causar cortocircuitos o descargas eléctricas. No coloque la unidad, algún mueble, etc., sobre el cable de alimentación. Asegúrese de no hacer nudos en el cable ni de unirlo a otros cables. Los cables de alimentación deberán ser dispuestos de tal forma que la probabilidad de que sean pisados sea mínima. Una cable de alimentación dañado podrá causar incendios o descargas eléctricas. Revise el cable de alimentación está dañado, solicite el reemplazo del mismo al centro de servicio autorizado PIONEER más cercano, o a su distribuidor.

S002\*\_A1\_Es

### **Condensación**

En invierno pueden formarse gotas de agua (condensación) dentro de la unidad (en las partes de funcionamiento o en la lente), por ejemplo, si ésta se pasa de un lugar frío a otro caliente o si la temperatura de la habitación donde esta instalada la unidad aumenta repentinamente (empleando una calefacción, etc.). La unidad no funcionará correctamente o no funcionará en absoluto con condensación en su interior. Deje la unidad a la temperatura ambiental de la habitación durante 1 ó 2 horas (aunque este tiempo depende de las condiciones de la condensación) sin conectar su alimentación. Las gotas de agua se evaporarán y la unidad podrá reproducir. La condensación también se puede producir en verano si la unidad se expone a la salida directa de aire procedente de un acondicionador de aire, etc. Si pasa esto, ponga la unidad en una posición diferente.

S005\_A1\_Es

# Antes de comenzar

## Cómo leer este manual

- Asegúrese de leer este folleto y el manual de instrucciones contenido en el CD-ROM suministrado con este producto. Ambos documentos incluyen información importante que usted deberá entender antes de usar este producto.
- En este manual, los nombres de las pantallas y de los menús mostrados en la pantalla del ordenador, así como también los nombres de los botones y de los terminales del producto etc., se indican entre paréntesis.  
Ejemplos:
  - Pulse el botón **[CUE]**.
  - Se visualiza la pantalla **[UTILITY]**.
  - Haga clic en el botón del menú **[Iniciar]** de Windows, y luego en **[Todos los programas] > [Pioneer] > [rekordbox 2.x.x] > [rekordbox 2.x.x]**.
  - Conecte bien el cable LAN al terminal **[LINK]**.

## Acerca de las marcas de fábrica y marcas registradas

- Pioneer y rekordbox y remotobox son marcas de fábrica o marcas registradas de PIONEER CORPORATION.
- Microsoft, Windows y Windows Vista son marcas comerciales o marcas comerciales registradas de Microsoft Corporation en los Estados Unidos y/o en otros países.
- Apple, Macintosh, Mac OS y Finder son marcas registradas de Apple Inc. en los Estados Unidos y en otros países.

Los nombres de compañías y productos mencionados aquí son marcas de fábrica de sus respectivos propietarios.

Este producto cuenta con licencia para ser usado sin fines de lucro. Este producto no tiene licencia para ser usado con fines comerciales (con fines de lucro) como, por ejemplo, en emisiones (terrestres, por satélite, por cable u otros tipos de emisiones), streaming en Internet, Intranet (un red corporativa) u otros tipos de redes, ni para distribuir información electrónica (servicio de distribución de música digital en línea). Para tales usos necesita adquirir las licencias correspondientes. Para conocer detalles, visite <http://www.mp3licensing.com>.

## Contenido de la caja

- CD-ROM (El disco incluye el rekordbox, el software controlador y los manuales de instrucciones del XDJ-R1 y del remotobox. La clave de licencia del rekordbox está incluida.)
- Clave de licencia VIRTUAL DJ LE (indicada en el panel inferior de esta unidad)
- Cable de alimentación
- Tarjeta de garantía
- Léalo antes de usar (Importante)/Guía de inicio rápido (este manual)
- Acerca de los SSID y las contraseñas
- Base de teléfono inteligente
- 2 tornillos para el montaje de la base del smartphone
- Cable USB

## Avisos

La clave de licencia no se puede dar dos veces. Tenga cuidado para no perderla.

## Acerca del CD-ROM incluido

### ❖ Entorno de funcionamiento

Este CD-ROM se puede usar con Windows® XP, Windows Vista®, Windows® 7, Windows® 8 y Apple Mac OS X 10.5.8 y posteriores. Para leer los manuales del CD-ROM se necesita Adobe Reader (Version 4.0 o posterior).

### ❖ Precauciones para el uso

Este CD-ROM es para ser usado en un ordenador personal. No se puede usar con un reproductor DVD, reproductor CD de música o reproductor DJ. Intentar reproducir este CD-ROM con esos reproductores puede dañar los altavoces o causar lesiones en los oídos debido al volumen alto.

### ❖ Licencia

Antes de usar este CD-ROM deberá estar de acuerdo con las "Condiciones de uso". No lo use si no está dispuesto a consentir las condiciones de su uso.

### ❖ Condiciones de uso

Los derechos de autor provistos con este CD-ROM pertenecen a PIONEER CORPORATION. La transferencia sin autorización, la duplicación, la emisión, la transmisión pública, la traducción, la venta, el préstamo o temas similares que sobrepasan el alcance del "uso personal" o "citación" como los define la ley de los derechos de autor pueden estar sujeto a medidas punitivas. El permiso de uso de este CD-ROM se otorga bajo licencia de PIONEER CORPORATION.

### ❖ Descargo de responsabilidad

PIONEER CORPORATION no garantiza el funcionamiento de este CD-ROM con respecto a ordenadores personales que usan cualquiera de los sistemas operativos aplicables. Además, PIONEER CORPORATION no se hace responsable de ningún daño debido al uso de este CD-ROM, y no es responsable de ninguna compensación. Si el manual del CD-ROM suministrado no se abre automáticamente, haga doble clic en el icono del CD-ROM para visualizar el contenido y luego abrir el archivo PDF.

## Montaje de la base de teléfono inteligente

### 1 Inserte los ganchos de la base del teléfono inteligente en los agujeros del panel trasero de la unidad principal y deslice la base hacia abajo hasta que se pare.

- No monte ninguna otra base que no sea la incluida.

### 2 Apriete la base usando los tornillos incluidos.

- No use ningún otro tornillo que no sea los incluidos.

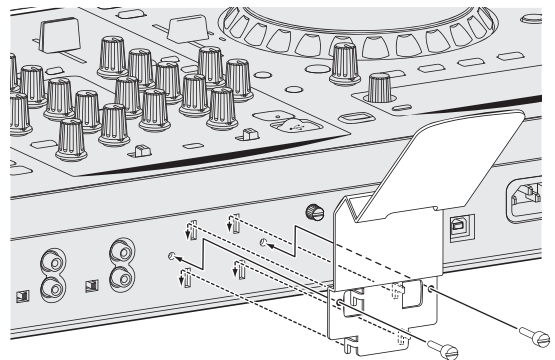

## Precauciones para el uso de la base del smartphone

- Esta base es exclusiva para usar con los smartphones. No ponga tabletas u otros aparatos grandes en ella.
- No emplee una fuerza excesiva con la base. Si lo hace podría dañar esta unidad.
- Tenga en cuenta que Pioneer no aceptará ninguna responsabilidad por los daños u otros fallos de funcionamiento del aparato, lesiones, etc., debidas a caídas del aparato, etc.

### ADVERTENCIA

Mantenga los tornillos incluidos fuera del alcance de niños y bebés. Si alguien traga una de ellas por accidente, póngase en contacto inmediatamente con un médico.

## Acerca de rekordbox/remotobox

### Cuidados para los derechos de autor

rekordbox restringe la reproducción y duplicación del contenido de música protegido por derechos de autor.

- Cuando hay datos codificados, etc. para proteger los derechos de autor embebidos en el contenido de música, puede no ser posible utilizar el programa normalmente.
- Cuando el rekordbox detecta datos codificados, etc. para proteger los derechos de autor embebidos en el contenido de música, el proceso (reproducción, lectura, etc.) puede parar.

Las grabaciones que usted ha hecho son para su uso personal y, según las leyes de los derechos de autor, no se pueden usar sin el consentimiento del propietario de tales derechos.

- La música grabada de CD, etc., está protegida por las leyes de los derechos de autor de países individuales, y también por tratados internacionales. La persona que ha grabado la música es la responsable de asegurar que ésta se use legalmente.
- Cuando maneje música descargada de Internet, etc., la persona que la haya descargado será la responsable de asegurar que ésta se use según el contrato concluido con el sitio de la descarga.

### Cuidados para la instalación del rekordbox

Antes de instalar el rekordbox, lea cuidadosamente el "Contrato de Licencia del Software" incluido en el manual de instrucciones de este producto.

- El CD-ROM incluido contiene programas de instalación y manuales de instrucciones en los 12 idiomas siguientes: Inglés, francés, alemán, italiano, holandés, español, portugués, ruso, chino (caracteres simplificados), chino (caracteres tradicionales), coreano y japonés.
- Cuando se use un sistema operativo en cualquier idioma que no sea uno de los enumerados más arriba, elija **[English (Inglés)]** durante el proceso de instalación.

#### Sistemas operativos compatibles

Mac OS X (10.5.8, 10.6, 10.7 o 10.8)		✓
Windows® 8/Windows® 8 Pro	versión de 32 bits	✓
	versión de 64 bits	✓
Windows® 7 Home Premium/Professional/Ultimate	versión de 32 bits	✓
	versión de 64 bits	✓
Windows Vista® Home Basic/Home Premium/Business/Ultimate (SP2 o posterior)	versión de 32 bits	✓
	versión de 64 bits	✓
Windows® XP Home Edition/Professional Edition (SP3 o posterior)	versión de 32 bits	✓

## Instalación rekordbox

Lea cuidadosamente *Cuidados para la instalación del rekordbox* antes de instalar el rekordbox.

### ❖ Procedimiento de instalación (Macintosh)

- Para instalar y desinstalar rekordbox se necesita autorización del administrador del ordenador. Inicie la sesión como el usuario que fue establecido como administrador del ordenador antes de hacer la instalación.

#### 1 Cuando se inserta el CD-ROM incluido en la unidad CD del ordenador, la unidad CD se abre en la pantalla. Haga doble clic en el icono [CD\_menu.app].

- Si la unidad CD no se abre en la pantalla cuando se inserta el CD-ROM, use Finder para abrir la unidad CD y luego haga doble clic en el icono [CD\_menu.app].

#### 2 Cuando se visualiza el menú del CD-ROM, seleccione [rekordbox: Instale el software de gestión musical], y luego haga clic en [Iniciar].

- Para cerrar el menú CD-ROM, haga clic en [Salir].

#### 3 Cuando aparezca la pantalla del acuerdo de licencia, seleccione [Español], lea cuidadosamente el *Contrato de Licencia del Software* y haga clic en [Continuar].

- Puede seleccionar el que quiera de entre múltiples idiomas siempre que el idioma sea compatible con el ambiente del sistema de su ordenador.

#### 4 Si está de acuerdo con *Contrato de Licencia del Software*, haga clic en [De acuerdo].

- Si no acepta las disposiciones del *Contrato de Licencia del Software*, haga clic en [En desacuerdo] y detenga la instalación.

#### 5 Instale rekordbox siguiendo las instrucciones de la pantalla.

### ❖ Procedimiento de instalación (Windows)

- Para instalar y desinstalar rekordbox se necesita autorización del administrador del ordenador. Inicie la sesión como usuario registrado como administrador del ordenador antes de instalar el rekordbox.

#### 1 Inserte el CD-ROM incluido en la unidad de CD del ordenador.

El menú del CD-ROM se visualiza.

- Si el menú del CD-ROM no aparece cuando se inserta el CD-ROM, abra la unidad de CD desde [Equipo (o Mi PC)] en el menú [Iniciar], y luego haga doble clic en el icono [CD\_menu.exe].

#### 2 Cuando se visualiza el menú del CD-ROM, seleccione [rekordbox: Instale el software de gestión musical], y luego haga clic en [Iniciar].

- Para cerrar el menú CD-ROM, haga clic en [Salir].

#### 3 Cuando aparezca la pantalla de selección de idioma, seleccione [Español] y haga clic en [OK].

- Puede seleccionar el que quiera de entre múltiples idiomas siempre que el idioma sea compatible con el ambiente del sistema de su ordenador.

#### 4 Cuando aparezca la pantalla del acuerdo de licencia, lea cuidadosamente *Contrato de Licencia del Software*. Si está de acuerdo con *Contrato de Licencia del Software*, haga clic en [De acuerdo].

- Si no acepta las disposiciones del *Contrato de Licencia del Software*, haga clic en [Cancelar] y detenga la instalación.

## 5 Instale rekordbox siguiendo las instrucciones de la pantalla.

- Haga clic en **[Cancelar]** para cancelar la instalación después de iniciarse ésta.

---

### Inicio de rekordbox

Inicie la sesión como el usuario que fue establecido como administrador del ordenador antes de hacer la instalación del rekordbox.

- Cuando se inicie el rekordbox por primera vez deberá introducirse la clave de licencia. La clave de licencia está fijada en el paquete del CD-ROM.

#### ❖ Para Mac OS X

**Abra la carpeta [Aplicación] con Finder y luego haga doble clic en [rekordbox 2.x.x.app].**

- El 2.x.x indica la versión del rekordbox.

#### ❖ Para Windows® 8, Windows® 7, Windows Vista® y Windows® XP

**Haga doble clic en el icono [rekordbox 2.x.x] (método abreviado) del escritorio.**

- El 2.x.x indica la versión del rekordbox.

---

### Preparación para reproducir

Cuando use un aparato USB para reproducir en esta unidad, los archivos de música deberán prepararse de antemano en el aparato USB. Para instrucciones sobre la preparación de archivos de música en aparatos USB, consulte el manual de instrucciones o el manual en línea del rekordbox.

Cuando se inicia el rekordbox, el manual de instrucciones se puede ver desde el menú rekordbox **[Ayuda]**.

- Al Online manual y al sitio de apoyo en línea se puede acceder si el ordenador está conectado a Internet.

---

### Instalación remotebox

Instale el remotebox en el aparato portátil (smartphone, tableta, etc.).

Para usar Internet se necesita firmar un contrato separado con un proveedor que ofrezca servicios de Internet y pagar los honorarios de dicho proveedor.

#### ❖ Entorno de funcionamiento

Se necesita un iOS 4.2 o posterior compatible con iPhone, iPod touch y iPad

#### ❖ Descarga e instalación de la remotebox

**Descargue la aplicación remotebox usando un ordenador o aparato portátil, y luego instálela en el aparato portátil.**

- La aplicación remotebox se puede descargar de App Store.



# Operación

## Conexión de los terminales de entrada/salida

- Conecte el cable de alimentación después de terminar las conexiones entre los aparatos. Asegúrese de desconectar la alimentación y desenchufar el cable de alimentación de la toma de corriente siempre que haga o cambie conexiones. Consulte el manual de instrucciones del componente que va a ser conectado.
- Asegúrese de usar el cable de alimentación incluido.
- Este producto cumple las normas relacionadas con el ruido electromagnético cuando se conecta a otro equipo por medio de cables (con núcleos de ferrita incluidos) y conectores blindados. Use sólo los cables de conexión accesorios suministrados.

## Panel posterior, panel frontal

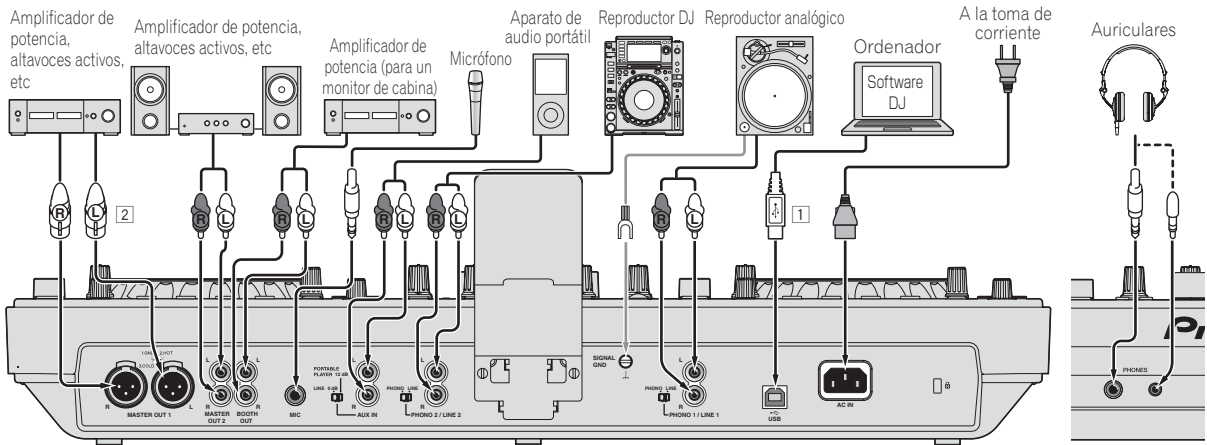

Panel posterior

Panel frontal

- 1 Para mantener el buen funcionamiento, use esta unidad y el ordenador conectados directamente con el cable USB incluido.
- 2 Tenga cuidado para no conectar por error el cable de alimentación de otra unidad al terminal [MASTER OUT 1].

## Conexión mediante LAN inalámbrica

Con esta unidad se puede conectar directamente un aparato portátil compatible con conexiones LAN inalámbricas sin usar un enrutador, etc., para realizar actuaciones DJ usando la aplicación de aparato portátil (remotebox).

Esta unidad no es compatible con la conexión LAN inalámbrica a través de un enrutador.

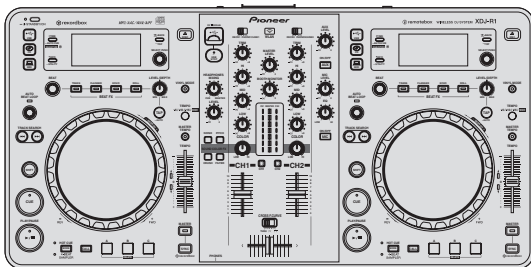
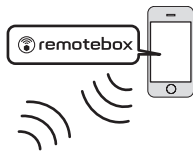

### 1 Pulse el botón [STANDBY/ON].

Conecte la alimentación de esta unidad.

El indicador [STANDBY/ON] se enciende en verde.

### 2 Pulse el botón [INFO (UTILITY)] durante más de 1 segundo.

Se visualiza la pantalla [UTILITY].

### 3 Gire el selector giratorio, seleccione [WLAN SETTING], y luego pulse el selector giratorio.

Para conocer detalles del elemento [WLAN SETTING], vea el manual de instrucciones de este producto.

### 4 Gire el selector giratorio, seleccione [MODE], y luego pulse el selector giratorio.

### 5 Gire el selector giratorio, seleccione el modo que quiera establecer, y luego pulse el selector giratorio.

- [WLAN ENABLE]: Activa la función de la LAN inalámbrica.
- [WLAN DISABLE]: Desactiva la función de la LAN inalámbrica.

### 6 Cuando aparece [APPLY CHANGES?] en la pantalla de la unidad principal, gira el selector giratorio para seleccionar [YES], y luego pulse el selector giratorio.

Después de esto, haga los ajustes para la conexión en el modo ENABLE.

---

## Ajustes de conexiones de LAN inalámbrica en el modo ENABLE

- 1 Pulse el botón [INFO (UTILITY)] durante más de 1 segundo.
- 2 Gire el selector giratorio, seleccione [WLAN INFO], y luego pulse el selector giratorio.
- 3 Gire el selector giratorio, seleccione [SSID], y luego pulse el selector giratorio.  
Tome una nota del [SSID] como futura referencia.
  - Los primeros 9 caracteres del [SSID] se visualizan. Gire el selector giratorio para visualizar la parte que no se visualiza inicialmente.
- 4 Pulse el botón [BACK(TOP)].  
Pulse para volver a la pantalla anterior.
- 5 Gire el selector giratorio, seleccione [PASSWORD], y luego pulse el selector giratorio.  
Tome una nota del [PASSWORD] como futura referencia.
- 6 Para los ajustes de conexión de LAN inalámbrica del aparato portátil, visualice los [SSID] conectables.
  - Vea el manual de instrucciones de su aparato para conocer instrucciones de búsqueda o para visualizar los [SSID] conectables.
- 7 En el aparato portátil, seleccione el [SSID] verificado en el paso 3.
- 8 Introduzca la contraseña que anotó en el paso 5.
  - Para seguridad, asegúrese de cambiar la contraseña predeterminada. Recomendamos cambiar periódicamente la contraseña.

---

## Precauciones relacionadas con la seguridad cuando se usan productos de LAN inalámbrica

Las conexiones de LAN inalámbrica ofrecen la ventaja de que como la información se intercambia entre el ordenador, etc. y el punto de acceso de la LAN inalámbrica usando ondas de radio en lugar de un cable LAN, las conexiones de la LAN serán posibles siempre que los aparatos estén dentro del alcance de las ondas de radio.

Por otra parte, como las ondas de radio llegan a todas partes dentro de su alcance, incluso a través de obstáculos tales como paredes, si no se han hecho los ajustes de seguridad, puede que ocurran los problemas siguientes.

- La información intercambiada se puede ver subrepticamente  
Otras personas con intenciones maliciosas pueden interceptar deliberadamente las ondas de radio y ver subrepticamente la información intercambiada, incluyendo números de ID, contraseñas, números de tarjetas de crédito y otra información personal o mensajes de correo electrónico.
- Puede que su red sufra infiltraciones sin autorización  
Otras personas con intenciones maliciosas pueden tener acceso a su red personal o a la red de su compañía sin autorización y obtener información personal o confidencial (fuga de información), suplantar a personas específicas y pasar información falsa (suplantación), reescribir información interceptada y publicar información reescrita (falsificación) o transmitir virus de ordenador, etc., que podrían dañar sus datos o su sistema (vandalismo).

Los productos de LAN inalámbrica tienen normalmente un sistema de seguridad. Usar el producto con los ajustes de seguridad activados disminuye los riesgos indicados arriba.

Su responsabilidad consiste en entender perfectamente los riesgos de usar productos de LAN inalámbrica sin ajustes de seguridad y en hacer los ajustes de seguridad según sus criterios personales.

---

## Reproducción

Esta sección describe las operaciones básicas de selección de pistas y cómo cambiar la pantalla.

---

## Medios de reproducción conectados o insertados en esta unidad

### 1 Pulse el botón [STANDBY/ON].

El indicador [STANDBY/ON] se enciende en verde.

### 2 Cargue el medio en esta unidad.

CD: Inserte el CD en la ranura de inserción de discos.

USB: Inserte el aparato USB en la ranura de inserción del aparato USB.

### 3 Pulse el botón del medio correspondiente ([CD] o [USB]).

Las pistas o carpetas se visualizan en una lista.

El medio cuyo contenido se visualiza en la pantalla de la unidad principal se puede cambiar.

Botón [CD]: Visualiza el contenido del disco insertado.

Botón [USB]: Visualiza el contenido del aparato USB conectado.

- Si las pistas se cargan desde otro medio se visualiza un mensaje de aviso. Verifique el mensaje y luego pulse el selector giratorio. El mensaje de aviso se apaga y cambia el medio.
- Si el aparato de almacenamiento (USB) contiene rekordbox información de librería, la librería del rekordbox se visualizará.
- Cuando se establece un enlace con remotobox, el contenido del aparato USB se visualiza en el aparato portátil, no en esta unidad.

### 4 Gire el selector giratorio.

Mueva el cursor y seleccione el elemento.

- Pulse el selector giratorio para ir a un nivel inferior en la carpeta. Pulse el botón [BACK] para volver al nivel de arriba.
- Cuando el botón [BACK] se pulsa más de 1 segundo o cuando se pulsa el botón del medio que está siendo examinado, la visualización se mueve al nivel superior.

### 5 Seleccione la pista y pulse el selector giratorio.

Cuando se carga la pista, la pantalla cambia al modo de visualización de información.

La pista se carga, la reproducción empieza, y el botón del medio correspondiente parpadea.

- Cuando se ha cargado una pista durante la pausa, pulse el botón [PLAY/PAUSE▶/II] para iniciar la reproducción.
- Cuando se activa el cue automático, el disco hace una pausa en la posición de inicio de audio. En este caso, pulse [PLAY/PAUSE▶/II] para iniciar la reproducción.  
Para conocer detalles de la función de cue automático, consulte el manual de instrucciones de este producto.

### ❖ Si el medio contiene la librería del rekordbox

Si el aparato USB conectado a esta unidad contiene la información de librería del rekordbox, la librería del rekordbox se visualizará.

- Los archivos de música se visualizan en las categorías (álbum, artista, etc.) establecidas en el rekordbox.

---

## Uso de remotebox

Las pistas de los aparatos USB conectados a esta unidad se pueden examinar y cargar desde aparatos móviles mediante LAN inalámbrica.

- 1 **Conecte el aparato portátil mediante LAN inalámbrica.**
- 2 **Inicie la remotebox en el aparato portátil y establezca el enlace.**
- 3 **Conecte el aparato USB en la ranura de inserción de aparatos USB de esta unidad.**
- 4 **Use la remotebox en el aparato portátil para seleccionar la pista.**
- 5 **Use la remotebox en el aparato portátil para seleccionar el deck en el que va a cargar la pista, y luego dé un golpecito suave.**

La carga de pistas empieza. El indicador del dial jog del deck en el que está siendo cargada la pista parpadea.

Una vez que es posible reproducir, el indicador del dial jog deja de parpadear y permanece encendido, el nombre de la pista se visualiza en la pantalla de la unidad principal y empieza la reproducción.

- Vea también el manual de instrucciones de remotebox.

---

## Salida de sonido

- 1 **Ponga los controles, etc. en las posiciones mostradas abajo.**

Nombres de los controles, etc.	Posición
Control <b>MASTER LEVEL</b>	Girado completamente a la izquierda
Control <b>TRIM</b>	Girado completamente a la izquierda
Controles <b>EQ (HI, MID, LOW)</b>	Centro
Fader de canal	Movido hacia adelante
<b>CROSS F. CURVE (THRU, , )</b> (conmutador selector de curva de crossfader)	Posición <b>[THRU]</b>
Conmutador selector <b>DECK, PHONO/LINE</b>	Posición <b>[DECK1]</b>

- 2 **Pulse el botón  para reproducir la pista.**
- 3 **Mueva el fader de canal alejándolo de usted.**
- 4 **Gire el control **[TRIM]**.**

Ajuste **[TRIM]** de forma que el indicador naranja del indicador de nivel de canales se encienda en el nivel de pico.

- 5 **Gire el control **[MASTER LEVEL]** para ajustar el nivel de audio de los altavoces.**

Ajuste la salida de nivel de sonido de los terminales **[MASTER OUT 1]** y **[MASTER OUT 2]** en un nivel apropiado.

# Información adicional

## Especificaciones

Requisitos de potencia .....	CA 220 V a 240 V, 50 Hz/60 Hz
Consumo de energía.....	30 W
Consumo de energía (modo de espera) .....	0,5 W
Peso de la unidad principal .....	6,8 kg
Dimensiones máximas....	623 mm (An) × 107,7 mm (Al) × 308,4 mm (Pr)
Temperatura de funcionamiento tolerable.....	+5 °C a +35 °C
Humedad de funcionamiento tolerable .....	5 % a 85 % (sin condensación)

## Sección de LAN inalámbrica

Normas compatibles .....	IEEE 802.11b/g (banda de 2,4 GHz)
--------------------------	-----------------------------------

## Sección de audio

Frecuencia de muestreo.....	44,1 kHz
Convertidor A/D y D/A .....	24 bits
Características de frecuencia	

<b>USB/LINE</b> .....	20 Hz a 20 kHz
-----------------------	----------------

Relación señal/ruido (**MASTER OUT 1**, salida nominal, A-WEIGHTED)

<b>USB</b> (cuando no está conectado un terminal de entrada externa) ...	98 dB
--	-------

<b>LINE</b> .....	97 dB
-------------------	-------

<b>CD</b> .....	97 dB
-----------------	-------

<b>PHONO</b> .....	86 dB
--------------------	-------

<b>MIC</b> .....	80 dB
------------------	-------

Distorsión armónica total (**MASTER OUT 1**, 20 Hz — 20 kHzBW)

<b>USB</b> .....	0,006 %
------------------	---------

<b>LINE</b> .....	0,007 %
-------------------	---------

Nivel de entrada / Impedancia de entrada estándar

<b>LINE</b> .....	-12 dBu/47 k $\Omega$
-------------------	-----------------------

<b>PHONO</b> .....	-48 dBu/47 k $\Omega$
--------------------	-----------------------

<b>MIC</b> .....	-52 dBu/10 k $\Omega$
------------------	-----------------------

<b>AUX</b> .....	-12 dBu/10 k $\Omega$
------------------	-----------------------

Nivel de salida / Impedancia de carga / Impedancia de salida estándar

<b>MASTER OUT 1</b> .....	+6 dBu/10 k $\Omega$ /330 $\Omega$ o menos
---------------------------	--

<b>MASTER OUT 2</b> .....	+2 dBu/10 k $\Omega$ /1 k $\Omega$
---------------------------	------------------------------------

<b>BOOTH</b> .....	+2 dBu/10 k $\Omega$ /1 k $\Omega$
--------------------	------------------------------------

<b>PHONES</b> .....	+2 dBu/32 $\Omega$ /66 $\Omega$
---------------------	---------------------------------

Nivel de salida nominal / Impedancia de carga

<b>MASTER OUT 1</b> .....	+22 dBu/10 k $\Omega$
---------------------------	-----------------------

<b>MASTER OUT 2</b> .....	+18 dBu/10 k $\Omega$
---------------------------	-----------------------

Diafonía (20 Hz — 20 kHzBW)

<b>LINE</b> .....	83 dB
-------------------	-------

Características del ecualizador de canales

<b>HI</b> .....	- $\infty$ a +9 dB (13 kHz)
-----------------	-----------------------------

<b>MID</b> .....	- $\infty$ a +9 dB (1 kHz)
------------------	----------------------------

<b>LOW</b> .....	- $\infty$ a +9 dB (70 Hz)
------------------	----------------------------

Características del ecualizador del micrófono

<b>LOW — CENTER — HI</b> .....	-12 dB (10 kHz) a 0 dB a -12 dB (100 Hz)
--------------------------------	--

## Terminales entrada/salida

Puerto de downstream **USB**

Tipo A.....	1 juego
-------------	---------

Alimentación.....	5 V/500 mA o menos
-------------------	--------------------

Puerto de upstream **USB**

Tipo B.....	1 juego
-------------	---------

Terminal de salida **MASTER OUT 1**

Conector XLR .....	1 juego
--------------------	---------

Terminal de salida **MASTER OUT 2**

Conectores de contactos RCA.....	1 juego
----------------------------------	---------

Terminal de salida **BOOTH**

Conectores de contactos RCA.....	1 juego
----------------------------------	---------

Terminal de salida **PHONES**

Conector de auriculares estéreo ( $\varnothing$ 6,3 mm).....	1 juego
--	---------

Miniconector de auriculares estéreo ( $\varnothing$ 3,5 mm).....	1 juego
--	---------

Terminales de entrada **PHONO/LINE**

Conector de contactos RCA.....	2 juegos
--------------------------------	----------

Terminal de entrada **MIC**

Conector fonográfico ( $\varnothing$ 6,3 mm) .....	1 juego
--	---------

Terminal de entrada **AUX**

Conectores de contactos RCA.....	1 juego
----------------------------------	---------

— Las especificaciones y diseño de este producto están sujetos a cambios sin previo aviso.

— Asegúrese de usar los terminales **[MASTER OUT 1]** sólo para una salida equilibrada. La conexión con una entrada desequilibrada (tal como RCA) usando un XLR a un cable de convertidor RCA (o adaptador de convertidor), etc., puede reducir la calidad del sonido y/o crear ruido.

Para la conexión con una entrada desequilibrada (tal como RCA), use los terminales **[MASTER OUT 2]**.

- © 2013 PIONEER CORPORATION. Todos los derechos reservados.



Obrigado por adquirir este produto da Pioneer. Leia atentamente estas instruções de funcionamento de modo a saber como utilizar correctamente o seu modelo. Após terminar de ler as instruções, coloque-as num local seguro para futura referência.



Se quiser eliminar este produto, não o misture com resíduos domésticos gerais. Existe um sistema de recolha separado para produtos electrónicos usados de acordo com a legislação que requer tratamento, recuperação e reciclagem adequados.

Os consumidores dos Estados-membros da UE, da Suíça e da Noruega podem entregar equipamentos electrónicos fora de uso em determinadas instalações de recolha ou a um retalhista (se adquirirem um equipamento novo similar).

Nos países não mencionados acima, informe-se sobre o método de eliminação correcto junto das autoridades locais.

Ao fazê-lo estará a garantir que o produto que já não tem utilidade para si é submetido a processos de tratamento, recuperação e reciclagem adequados, evitando-se assim potenciais efeitos negativos para o ambiente e a saúde humana.

K058b\_A1\_Pt

## CUIDADO

PARA PREVENIR O PERIGO DE CHOQUE ELÉCTRICO, NÃO REMOVA A COBERTURA (NEM A PARTE POSTERIOR). NÃO EXISTEM NO INTERIOR PEÇAS REPARÁVEIS PELO UTILIZADOR. A MANUTENÇÃO DEVE SER EFECTUADA POR PESSOAL ESPECIALIZADO.

D3-4-2-1-1\_B1\_Pt

## AVISO

Este aparelho não é à prova de água. Para prevenir o perigo de incêndio ou choque eléctrico, não coloque perto dele recipientes contendo líquidos (tais como uma jarra ou um vaso de flores) nem o exponha a pingos, salpicos, chuva ou humidade.

D3-4-2-1-3\_A1\_Pt

## AVISO

Este produto está equipado com uma de ficha ligação à terra de três fios - um ficha que possui um terceiro pino (ligação à terra). Esta ficha apenas encaixa numa tomada do tipo de ligação de terra. Se não conseguir inserir a ficha numa tomada, contacte com um electricista qualificado para substituir a tomada por uma com ligação à terra. Não descure os procedimentos de segurança dos cabos de ligação à terra.

D3-4-2-1-6\_A1\_Pt

## AVISO

Para prevenir o perigo de incêndio, não coloque fontes de chamas nuas (tais como uma vela acesa) sobre o aparelho.

D3-4-2-1-7a\_A1\_Pt

## AVISO

As ranhuras e as aberturas da caixa destinam-se a ventilação, para garantir o funcionamento fiável do produto e para evitar o seu sobreaquecimento. Para evitar riscos de incêndio, as aberturas nunca devem ser bloqueadas ou cobertas com coisas (como jornais, toalhas de mesa, cortinas) ou através do funcionamento do equipamento em cima de um tapete grosso ou uma cama.

D3-4-2-1-7b\*\_A1\_Pt

## Ambiente de funcionamento

Temperatura e humidade do ambiente de funcionamento:

+5 °C a +35 °C; humidade relativa inferior a 85 % (respiradouros de refrigeração não bloqueados)

Não instale o aparelho num espaço insuficientemente arejado ou em locais expostos a uma humidade elevada ou a luz solar directa (ou a iluminação artificial intensa).

D3-4-2-1-7c\*\_A1\_Pt

## CUIDADO

O botão **STANDBY/ON** do aparelho não o desliga completamente da energia fornecida pela tomada CA. Uma vez que o cabo de alimentação serve como o principal dispositivo de desconexão, será necessário desligá-lo da tomada para desligar toda a alimentação. Por isso, verifique se a unidade foi instalada de forma que o cabo de alimentação possa ser facilmente desligado da tomada AC, em caso de acidente. Para prevenir o risco de incêndio, deverá desligar igualmente o cabo de alimentação de energia da tomada CA quando o aparelho não for utilizado durante um período prolongado (por exemplo, durante um período de férias).

D3-4-2-2-2a\*\_A1\_Pt

Ao utilizar este produto, verifique as informações de segurança indicadas na sua base e na etiqueta do adaptador CA.

D3-4-2-2-4\_B1\_Pt

## CUIDADO

Este é um produto "laser" de classe 1 de acordo com a norma de Segurança de Equipamentos Laser IEC 60825-1:2007.

PRODUTO LASER CLASSE 1

D58-5-2-2a\_A1\_Pt

Este produto destina-se a utilização doméstica geral. A reparação de qualquer avaria devida a utilizações fora desse âmbito (como, por exemplo, utilização prolongada num restaurante, para efeitos comerciais, ou utilização num automóvel ou num barco) será cobrada, ainda que dentro da garantia.

K041\_A1\_Pt

## **AVISO SOBRE O CABO DE ALIMENTAÇÃO**

Manuseie o cabo de alimentação através da ficha. Não retire a ficha puxando o cabo e nunca toque no cabo de alimentação com as mãos húmidas, pois pode provocar um curto-circuito ou choque eléctrico. Não coloque a unidade, um móvel, etc., sobre o cabo de alimentação nem trilhe o cabo. Nunca faça um nó no cabo nem o amarre a outros cabos. Os cabos de alimentação devem ser encaminhados de modo a não serem pisados. Um cabo de alimentação danificado pode provocar um incêndio ou um choque eléctrico. Verifique periodicamente o cabo de alimentação. Quando estiver danificado, solicite um cabo de alimentação de substituição junto do seu revendedor ou centro de assistência autorizado PIONEER.

S002\*\_Pt

## **Condensação**

Poderá haver formação de gotículas de água (condensação) internamente (nas peças operacionais e lente) durante o Inverno, por exemplo, se a unidade for levada rapidamente de um lugar frio para uma sala aquecida ou se a temperatura ambiente da sala onde o aparelho se encontra subir rapidamente (através de aquecimento, etc.). A unidade não irá funcionar correctamente e não poderá ser reproduzida com condensação no interior. Deixe a unidade repousar durante 1 a 2 horas à temperatura ambiente (este tempo depende das condições da condensação) sem ligar a alimentação. As gotículas de água irão evaporar-se e será possível usar a função de reprodução da unidade. A condensação pode ocorrer no Verão, assim como se a unidade for exposta a vento directo proveniente de um aparelho de ar condicionado, etc. Se isso acontecer, desloque a unidade para uma localização diferente.

S005\_A1\_Pt

# Antes de começar

## Como ler este manual

- Certifique-se de que lê este panfleto e as manual de instruções existentes no CD-ROM que acompanha este produto! Ambos os documentos incluem informações importantes que deve compreender antes de utilizar este produto.
- Neste manual, os nomes dos ecrãs e menus exibidos no ecrã do computador, bem como os nomes dos botões e terminais do produto, etc., são indicados entre parêntesis rectos.

Exemplos:

- Prima o botão **[CUE]**.
- O ecrã **[UTILITY]** é exibido.
- Clique no botão de menu **[Iniciar]** do Windows e, em seguida, **[Todos os Programas]** > **[Pioneer]** > **[rekordbox 2.x.x]** > **[rekordbox 2.x.x]**.
- Ligue correctamente o cabo LAN ao terminal **[LINK]**.

## Acerca de marcas comerciais e marcas comerciais registadas

- Pioneer, rekordbox e remotobox são marcas comerciais ou marcas comerciais registadas da PIONEER CORPORATION.
- Microsoft, Windows e Windows Vista são marcas comerciais registadas ou marcas comerciais da Microsoft Corporation nos Estados Unidos da América e/ou outros países.
- Apple, Macintosh, Mac OS e Finder são marcas comerciais da Apple Inc., registadas nos E.U.A. e noutros países.

Os nomes de empresas e produtos aqui mencionados são marcas comerciais dos seus respectivos proprietários.

Este produto foi licenciado para utilização não lucrativa. Este produto não foi licenciado para fins comerciais (para utilização geradora de lucro), tais como transmissão (terrestre, por satélite, cabo ou outros tipos de difusão), transferência na Internet, Intranet (uma rede empresarial) ou outros tipos de redes ou distribuição de informações electrónicas (serviço de distribuição de música digital online). Deverá adquirir as respectivas licenças para tais utilizações. Para obter mais informações, consulte <http://www.mp3licensing.com>.

## Conteúdo da embalagem

- CD-ROM (O disco inclui o rekordbox, o software controlador, as instruções de funcionamento do XDJ-R1 e as instruções de funcionamento do remotobox. A chave de licença do rekordbox encontra-se afixada.)
- Chave de licença do VIRTUAL DJ LE (indicada no painel inferior desta unidade)
- Cabo de alimentação
- Cartão da garantia
- Leia Antes de Utilizar (Importante)/Guia de início rápido (este documento)
- Acerca das SSIDs e palavras-chave
- Base para smartphone
- Parafusos de fixação da base para smartphone x 2
- Cabo USB

## Cuidados

Não é possível emitir uma nova chave de licença. Tenha cuidado para não perdê-la.

## Acerca do CD-ROM incluído

### ❖ Ambiente operativo

Este CD-ROM pode ser utilizado com o Windows® XP, Windows Vista®, Windows® 7, Windows® 8 e Apple Mac OS X 10.5.8 e posterior. É necessário o Adobe Reader (versão 4.0 ou posterior) para ler os manuais neste CD-ROM.

### ❖ Precauções de utilização

Este CD-ROM destina-se a ser utilizado num computador pessoal. Não pode ser utilizado num leitor de DVD, leitor de CDs de música ou leitor de DJ. Tentar reproduzir este CD-ROM com os leitores anteriormente mencionados pode danificar os altifalantes ou provocar lesões auditivas devido a um volume elevado.

### ❖ Licença

Concorde com os "Termos de utilização" incluídos abaixo antes de utilizar este CD-ROM. Não tente utilizá-lo se não concordar com os termos da sua utilização.

### ❖ Termos de utilização

Os direitos de autor dos dados fornecidos neste CD-ROM pertencem à PIONEER CORPORATION. A transferência, duplicação, difusão, transmissão pública, tradução, venda, empréstimo ou outras acções que vão para além do âmbito da "utilização pessoal" ou "citação", conforme definido pelas leis de direitos de autor, podem estar sujeitos a sanções. A permissão de utilização deste CD-ROM é concedida sob a licença da PIONEER CORPORATION.

### ❖ Exoneração de responsabilidade geral

A PIONEER CORPORATION não garante o funcionamento deste CD-ROM relativamente a computadores pessoais com qualquer dos sistemas operativos aplicáveis. Além disso, a PIONEER CORPORATION não é responsável por quaisquer danos ocorridos como resultado da utilização deste CD-ROM nem por qualquer compensação. Se o manual existente no CD-ROM fornecido não for aberto automaticamente, clique duas vezes no ícone do CD-ROM para visualizar o conteúdo e, em seguida, abra o ficheiro PDF.

## Instalar a base para smartphone

### 1 Introduza os ganchos na base para smartphone nos orifícios no painel posterior da unidade principal e faça deslizar a base para baixo até parar.

- Não instale qualquer base que não a incluída.

### 2 Aperte a base utilizando os parafusos incluídos.

- Não utilize quaisquer parafusos que não os incluídos.

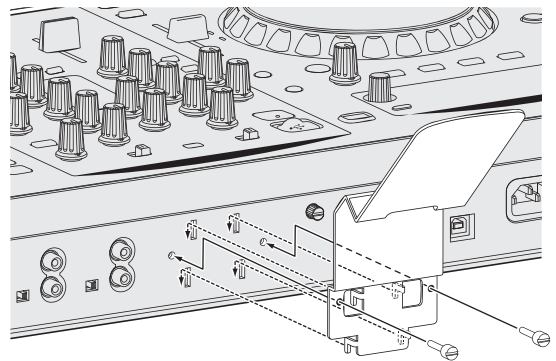



## Advertências sobre a utilização da base para smartphone

- Esta base é exclusivamente para smartphones. Não coloque tablets ou outros dispositivos de grandes dimensões sobre a mesma.
- Não exerça força excessiva sobre a base. Tal pode danificar a unidade.
- Note que a Pioneer não aceita qualquer tipo de responsabilidade por danos ou avaria do dispositivo, lesões, etc., devido à queda do dispositivo, etc.

### AVISO

Mantenha os parafusos incluídos fora do alcance das crianças. Se forem engolidos acidentalmente, contacte imediatamente um médico.

## Acerca do rekordbox/remotobox

### Cuidados a ter relativamente aos direitos de autor

O rekordbox restringe a reprodução e duplicação de conteúdos de música protegidos por direitos de autor.

- Quando existirem dados codificados, etc., para proteger os direitos de autor integrados nos conteúdos de música, pode não ser possível utilizar o programa normalmente.
- Quando o rekordbox detecta que nos conteúdos de música estão integrados dados codificados, etc., para proteger os direitos de autor, o processamento (reprodução, leitura, etc.) pode ser interrompido.

As gravações que fizer são para fruição pessoal e de acordo com as leis de direitos de autor não podem ser utilizadas sem o consentimento do detentor dos direitos de autor.

- A música gravada a partir de CDs, etc., poderá estar protegida por leis de direitos de autor de países individuais, assim como por acordos internacionais. É da inteira responsabilidade da pessoa que gravou a música garantir que é utilizada legalmente.
- Ao manusear músicas transferida a partir da Internet, etc., é da inteira responsabilidade da pessoa que transferiu a música garantir que é utilizada de acordo com o contrato celebrado com o site a partir do qual fez as transferências.

### Cuidados a ter durante a instalação do rekordbox

Antes de instalar o rekordbox, leia atentamente o "Contrato de Licença de Software pelo Utilizador Final" incluído nas instruções de funcionamento do produto.

- O CD-ROM incluído contém programas de instalação e instruções de funcionamento nos seguintes 12 idiomas: Inglês, francês, alemão, italiano, neerlandês, espanhol, português, russo, chinês (caracteres simplificados), chinês (caracteres tradicionais), coreano e japonês.
- Quando utilizar um sistema operativo num idioma diferente dos acima listados, seleccione **[English (Inglês)]** durante o processo de instalação.

#### Sistemas operativos suportados

Mac OS X (10.5.8, 10.6, 10.7 ou 10.8)		✓
Windows® 8/Windows® 8 Pro	Versão de 32 bits	✓
	Versão de 64 bits	✓
Windows® 7 Home Premium/Professional/Ultimate	Versão de 32 bits	✓
	Versão de 64 bits	✓
Windows Vista® Home Basic/Home Premium/Business/Ultimate (SP2 ou posterior)	Versão de 32 bits	✓
	Versão de 64 bits	✓
Windows® XP Home Edition/Professional (SP3 ou posterior)	Versão de 32 bits	✓

## Instalar o rekordbox

Leia atentamente o *Cuidados a ter durante a instalação do rekordbox* antes de instalar o rekordbox.

### ❖ Procedimento de instalação (Macintosh)

- É necessária a autorização do administrador do computador para instalar e desinstalar o rekordbox. Inicie a sessão do utilizador definido como administrador do computador antes da instalação.

#### 1 Quando o CD-ROM incluído for introduzido na unidade de CD do computador, a unidade de CD é aberta no ecrã. Clique duas vezes no ícone [CD\_menu.app].

- Se a unidade de CD não for aberta no ecrã após o CD-ROM ser inserido, utilize o Finder para abrir a unidade de CD e, em seguida, clique duas vezes no ícone [CD\_menu.app].

#### 2 Quando o menu do CD-ROM for exibido, seleccione [rekordbox: Instalação do Software de Gestão de Música] e, em seguida, clique em [Iniciar].

- Para fechar o menu do CD-ROM, clique em [Saída].

#### 3 Quando aparecer o ecrã com o contrato de licença de utilização, seleccione [Português], leia atentamente o Contrato de Licença de Software pelo Utilizador Final e, em seguida, clique em [Continuar].

- Pode seleccionar um de vários idiomas, desde que o idioma seja suportado pelo ambiente do sistema do computador.

#### 4 Se concordar com o Contrato de Licença de Software pelo Utilizador Final, clique em [Concordo].

- Se não aceitar as condições do Contrato de Licença de Software pelo Utilizador Final, clique em [Discordo] e pare a instalação.

#### 5 Instale o rekordbox seguindo as instruções apresentadas no ecrã.

### ❖ Procedimento de instalação (Windows)

- É necessária a autorização do administrador do computador para instalar e desinstalar o rekordbox. Inicie a sessão como administrador do computador antes de instalar o rekordbox.

#### 1 Introduza o CD-ROM incluído na unidade de CD do computador.

O menu do CD-ROM é exibido.

- Se o menu do CD-ROM não for exibido quando o CD-ROM é introduzido, abra a unidade de CD em [Computador (ou O Meu Computador)] no menu [Iniciar] e, em seguida, clique duas vezes no ícone [CD\_menu.exe].

#### 2 Quando o menu do CD-ROM for exibido, seleccione [rekordbox: Instalação do Software de Gestão de Música] e, em seguida, clique em [Iniciar].

- Para fechar o menu do CD-ROM, clique em [Saída].

#### 3 Quando o ecrã de selecção do idioma for exibido, seleccione [Português] e clique em [OK].

- Pode seleccionar um de vários idiomas, desde que o idioma seja suportado pelo ambiente do sistema do computador.

#### 4 Quando aparecer o ecrã com o contrato de licença, leia atentamente o Contrato de Licença de Software pelo Utilizador Final. Se concordar com o Contrato de Licença de Software pelo Utilizador Final, clique em [Concordo].

- Se não aceitar as condições do Contrato de Licença de Software pelo Utilizador Final, clique em [Cancelar] e pare a instalação.

#### 5 Instale o rekordbox seguindo as instruções apresentadas no ecrã.

- Clique em [Cancelar] para cancelar a instalação após ter iniciado.

---

## Iniciar o rekordbox

Inicie a sessão do utilizador definido como administrador do computador antes de utilizar o rekordbox.

- Ao iniciar o rekordbox pela primeira vez, deve ser introduzida a chave de licença. A chave de licença encontra-se afixada na embalagem do CD-ROM.

### ❖ Para Mac OS X

**Abra a pasta [Aplicação] com o Finder e, em seguida, clique duas vezes em [rekordbox 2.x.x.app].**

- 2.x.x indica a versão do rekordbox.

### ❖ Para o Windows® 8, Windows® 7, Windows Vista® e Windows® XP

**Clique duas vezes no ícone [rekordbox 2.x.x] (atalho) no ambiente de trabalho.**

- 2.x.x indica a versão do rekordbox.

---

## Preparar para reproduzir

Quando utilizar um dispositivo USB para reproduzir ficheiros nesta unidade, os ficheiros de música têm de ser previamente preparados no dispositivo USB. Para instruções sobre como preparar ficheiros de música em dispositivos USB, consulte as instruções de funcionamento ou o manual online do rekordbox.

Ao iniciar o rekordbox, é possível visualizar as instruções de funcionamento do rekordbox através do menu **[Ajuda]**.

- É possível aceder ao site do Online manual e de suporte online se o computador estiver ligado à Internet.

---

## Instalar o remotebox

Instale o remotebox nos dispositivos móveis (dispositivo smartphone, tablet, etc.).

A utilização de Internet exige um contrato com um fornecedor de serviços de Internet e o pagamento das taxas do fornecedor.
---

### ❖ Ambiente operativo

iOS 4.2 compatível com iPhone, iPod touch e iPad ou posterior necessária

### ❖ Transferir e instalar o remotebox

**Transfira a aplicação remotebox utilizando um dispositivo móvel ou computador e, em seguida, instale-a no dispositivo móvel.**

- A aplicação remotebox pode ser transferida a partir da App Store.

# Funcionamento

## Ligar os terminais de entrada/saída

- Ligue o fio eléctrico depois de terminar de fazer todas as conexões entre os dispositivos.  
Certifique-se de desligar a energia e desligar o fio da tomada sempre que fizer ou mudar as conexões.  
Consulte as instruções de funcionamento do componente a ligar.
- Certifique-se de que utiliza o cabo de alimentação incluído.
- Este produto está em conformidade com os regulamentos de ruído electromagnético quando ligado a outro equipamento através de fichas e cabos (com Ferrite - núcleos unidos) blindados.  
Utilize apenas os cabos de ligação de acessórios fornecidos.

## Painel posterior, painel frontal

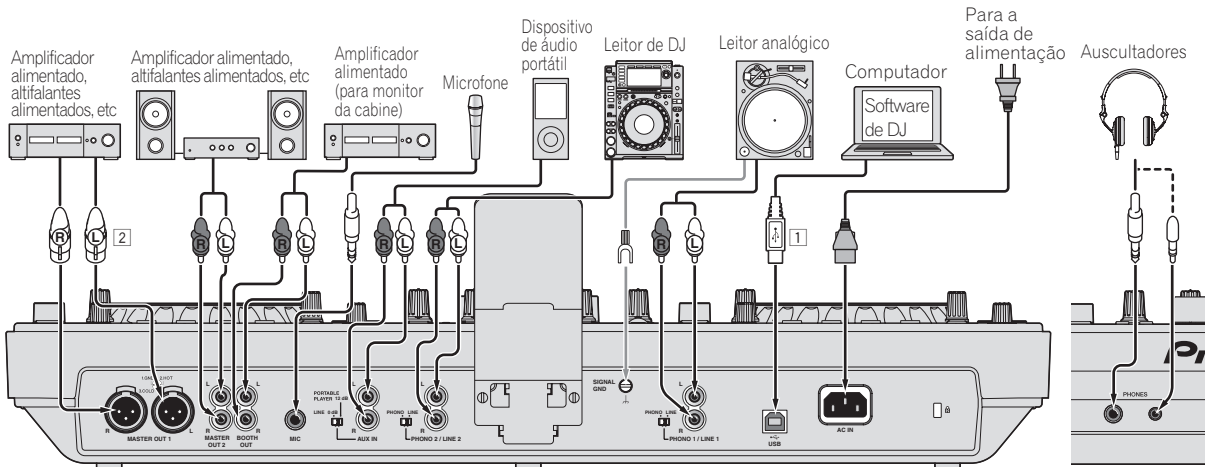

Painel posterior

Painel frontal

- 1 Para manter o desempenho, utilize esta unidade ao computador ligado directamente utilizando o cabo USB incluído.
- 2 **Tenha cuidado para não inserir acidentalmente o cabo de alimentação de outra unidade no terminal [MASTER OUT 1].**

## Ligar através de uma LAN wireless

Com esta unidade, um dispositivo móvel que suporte ligações LAN sem fios pode ser ligado directamente sem utilizar um router, etc., para manter actuações de DJ utilizando a aplicação para dispositivos móveis (remotebox).

Esta unidade não suporta ligação LAN sem fios através de um router.

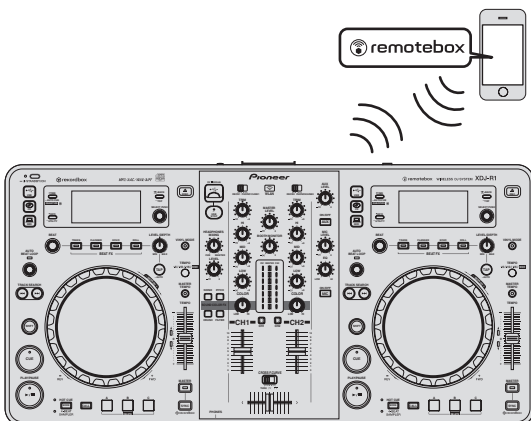

### 1 Prima o botão [STANDBY/ON].

Ligue a alimentação desta unidade.

A luz do indicador [STANDBY/ON] fica verde.

### 2 Prima o botão [INFO(UTILITY)] durante mais de 1 segundo.

O ecrã [UTILITY] é exibido.

### 3 Rode o selector rotativo, seleccione [WLAN SETTING] e, em seguida, prima o selector rotativo.

Para obter informações sobre o item [WLAN SETTING], consulte as instruções de funcionamento do produto.

### 4 Rode o selector rotativo, seleccione [MODE] e, em seguida, prima o selector rotativo.

### 5 Rode o selector rotativo, seleccione o modo que pretende definir e, em seguida, prima o selector rotativo.

- [WLAN ENABLE]: Activa a função LAN sem fios.
- [WLAN DISABLE]: Desliga a função de LAN wireless.

### 6 Quando [APPLY CHANGES?] aparece no visor principal da unidade, rode o selector rotativo para seleccionar [YES] e, em seguida, prima o selector rotativo.

Em seguida, efectue as definições para ligação ao modo ENABLE.

---

## Efectuar as definições da ligação LAN sem fios no modo ENABLE

- 1 Prima o botão [INFO(UTILITY)] durante mais de 1 segundo.
- 2 Rode o selector rotativo, seleccione [WLAN INFO] e, em seguida, prima o selector rotativo.
- 3 Rode o selector rotativo, seleccione [SSID] e, em seguida, prima o selector rotativo.  
Registe o [SSID] para referência futura.
  - Os primeiros 9 caracteres do [SSID] são exibidos. Rode o selector rotativo para exibir a parte que não é exibida inicialmente.
- 4 Prima o botão [BACK(TOP)].  
Pressione para voltar à tela anterior.
- 5 Rode o selector rotativo, seleccione [PASSWORD] e, em seguida, prima o selector rotativo.  
Registe o [PASSWORD] para referência futura.

### 6 A partir das definições de ligação LAN sem fios no dispositivo móvel, exiba os [SSID] conectáveis.

- Consulte as instruções de funcionamento do dispositivo para obter instruções sobre como pesquisar ou exibir [SSID] conectáveis.

### 7 No dispositivo móvel, seleccione o [SSID] seleccionado no passo 3.

### 8 Introduza a palavra-passe que registou no passo 5.

- Por questões de segurança, certifique-se de que altera a palavra-passe predefinida. Recomendamos alterar periodicamente a palavra-passe.

---

## Advertências relativas à segurança quando utilizar produtos LAN sem fios

As ligações LAN sem fios oferecem a vantagem das informações serem trocadas entre o computador, etc., e o ponto de acesso LAN sem fios utilizando ondas de rádio em vez de um cabo LAN. As ligações LAN são possíveis desde que os dispositivos estejam dentro do alcance das ondas de rádio.

Por outro lado, dado as ondas de rádio alcançarem todos os locais dentro do seu alcance, mesmo através de obstáculos como paredes, os problemas abaixo podem ocorrer se as definições de segurança não tiverem sido efectuadas.

- As informações trocadas podem ser visualizadas discretamente Terceiros mal intencionados podem interceptar deliberadamente as ondas de rádio e visualizar discretamente as informações trocadas, incluindo números de ID, palavras-passe, números de cartões de crédito e outras informações pessoais ou mensagens de e-mail.
- A sua rede pode ser invadida sem autorização Terceiros mal intencionados podem aceder à sua rede pessoal ou da empresa sem autorização e obter informações pessoais ou confidenciais (fuga de informações), passas por pessoas específicas e divulgar informações falsas (personificação), regravar informações interceptadas e publicar as informações regravadas (falsificação) ou disseminar vírus informáticos, etc., que danifiquem os seus dados ou sistema (vandalismo).

Os produtos LAN sem fios normalmente possuem um sistema de segurança. Utilizar o produto com as definições de segurança activadas normalmente diminui os riscos acima mencionados.

É da sua responsabilidade compreender por completo os riscos de utilizar produtos LAN sem fios sem definições de segurança para efectuar as definições de segurança de acordo com a sua avaliação pessoal.

---

## Reprodução

Esta secção descreve operações básicas de selecção de faixas e como alternar o ecrã.

---

## Reproduzir suportes ligados ou introduzidos na unidade

### 1 Prima o botão [STANDBY/ON].

A luz do indicador [STANDBY/ON] fica verde.

### 2 Carregue o suporte na unidade.

CD: Introduza o CD na ranhura de introdução do disco.

USB: Introduza o dispositivo USB na ranhura de inserção de dispositivos USB.

### 3 Prima o respectivo botão do suporte ([CD] ou [USB]).

As faixas ou pastas são exibidas numa lista.

O suporte cujo conteúdo é exibido no visor principal da unidade pode ser alternado.

Botão [CD]: Exibe o conteúdo do disco introduzido.

Botão [USB]: Exibe o conteúdo do dispositivo USB ligado.

- Se forem carregadas faixas de outro suporte, é exibida uma mensagem de aviso. Verifique a mensagem e, em seguida, prima o selector rotativo. A mensagem de aviso desliga-se e o suporte é ligado.
- Se o dispositivo de armazenamento (USB) possuir informações sobre a biblioteca do rekordbox, a biblioteca do rekordbox é exibida.
- Quando é estabelecida uma ligação com o remotebox, o conteúdo do dispositivo USB é exibido no dispositivo móvel, não nesta unidade.

### 4 Rode o selector rotativo.

Mova o cursor e seleccione o item.

- Prima o selector rotativo e desloque-se para um nível inferior na pasta. Prima o botão [BACK] para regressar ao nível superior.
- Quando o botão [BACK] é premido durante mais de 1 segundo ou o botão do suporte relativo ao meio actualmente explorado é premido, o visor desloca-se para o nível mais elevado.

### 5 Seleccione a faixa e prima o selector rotativo.

Quando a faixa é carregada, o ecrã alterna para o modo do visor de informações.

A faixa é carregada, a reprodução inicia e o botão do respectivo suporte pisca.

- Quando a faixa tiver sido carregada durante a pausa, prima o botão [PLAY/PAUSE▶/II] para iniciar a reprodução.
- Quando o a função cue automático está ligada, o disco é colocado em pausa na posição de início de áudio. Nesse caso, prima [PLAY/PAUSE▶/II] para iniciar a reprodução.  
Para obter informações sobre a função de cue automático, consulte as instruções de funcionamento do produto.

### ❖ Se o suporte possuir a biblioteca do rekordbox

Se o dispositivo USB ligado a esta unidade possuir as informações da biblioteca do rekordbox, a biblioteca do rekordbox é exibida.

- Os ficheiros de música são exibidos nas categorias (álbum, artista, etc.) definidas através do rekordbox.

---

## Utilizar o remotebox

As faixas nos dispositivos USB ligados a esta unidade podem ser exploradas e carregadas a partir de dispositivos móveis por LAN sem fios.

**1 Ligue o dispositivo móvel através de LAN wireless.**

**2 Execute o remotebox no dispositivo móvel e estabeleça a ligação.**

**3 Ligue o dispositivo USB à ranhura de inserção de dispositivos USB desta unidade.**

**4 Utilize o remotebox no dispositivo móvel para seleccionar a faixa.**

**5 Utilize o remotebox no dispositivo móvel para seleccionar o deck no qual a faixa será carregada e, em seguida, toque.**

O carregamento da faixa inicia. O indicador do jog dial no deck no qual a faixa está a ser carregado pisca.

Após ser possível efectuar a reprodução, o indicador do jog dial pára de piscar, permanecendo aceso, e o nome da faixa é exibido no visor principal da unidade e a reprodução inicia.

- Consulte também as instruções de funcionamento do remotebox.

---

## Emitir som

**1 Defina as posições dos controlos, etc., conforme apresentado abaixo.**

Nome dos controlos, etc.	Posição
Controlo <b>MASTER LEVEL</b>	Rodado totalmente para a esquerda
Controlo <b>TRIM</b>	Rodado totalmente para a esquerda
Controlos <b>EQ (HI, MID, LOW)</b>	Centro
Fader dos canais	Movido para a frente
<b>CROSS F. CURVE (THRU, , )</b> (interruptor selector da curva do crossfader)	Posição <b>[THRU]</b>
<b>DECK, PHONO/LINE</b> interruptor selector	Posição <b>[DECK1]</b>

**2 Prima o botão  para reproduzir a faixa.**

**3 Afaste o fader dos canais de si.**

**4 Rode o controlo **[TRIM]**.**

Ajuste **[TRIM]** de modo a que o indicador cor-de-laranja no indicador de nível dos canais acende-se no nível de pico.

**5 Rode o controlo **[MASTER LEVEL]** para ajustar o nível de áudio dos altifalantes.**

Ajuste a saída do nível de som dos terminais **[MASTER OUT 1]** e **[MASTER OUT 2]** para um nível apropriado.

# Informações adicionais

## Especificações

Requisitos de energia.....	CA 220 V a 240 V, 50 Hz/60 Hz
Consumo de energia.....	30 W
Consumo de energia (em espera).....	0,5 W
Peso da unidade principal.....	6,8 kg
Dimensões máximas externas	
.....	623 mm (L) × 107,7 mm (A) × 308,4 mm (P)
Temperatura operacional tolerada .....	+5 °C a +35 °C
Humidade operacional tolerada .....	5 % a 85 % (sem condensação)

## Secção LAN wireless

Normas suportadas .....	IEEE 802.11b/g (banda de 2,4 GHz)
-------------------------	-----------------------------------

## Secção de áudio

Taxa de amostragem.....	44,1 kHz
Conversor A/D, D/A.....	24 bits
Característica de frequência	

<b>USB/LINE</b> .....	20 Hz a 20 kHz
-----------------------	----------------

Relação sinal/ruído (**MASTER OUT 1**, saída nominal, A-WEIGHTED)

<b>USB</b> (quando o terminal de entrada externa não está ligado).....	98 dB
--	-------

<b>LINE</b> .....	97 dB
-------------------	-------

<b>CD</b> .....	97 dB
-----------------	-------

<b>PHONO</b> .....	86 dB
--------------------	-------

<b>MIC</b> .....	80 dB
------------------	-------

Distorção total de harmónicas (**MASTER OUT 1**, 20 Hz — 20 kHzBW)

<b>USB</b> .....	0,006 %
------------------	---------

<b>LINE</b> .....	0,007 %
-------------------	---------

Nível de entrada/impedância de entrada padrão

<b>LINE</b> .....	-12 dBu/47 k $\Omega$
-------------------	-----------------------

<b>PHONO</b> .....	-48 dBu/47 k $\Omega$
--------------------	-----------------------

<b>MIC</b> .....	-52 dBu/10 k $\Omega$
------------------	-----------------------

<b>AUX</b> .....	-12 dBu/10 k $\Omega$
------------------	-----------------------

Nível de saída/impedância de carga/impedância de saída padrão

<b>MASTER OUT 1</b> .....	+6 dBu/10 k $\Omega$ /330 $\Omega$ ou inferior
---------------------------	--

<b>MASTER OUT 2</b> .....	+2 dBu/10 k $\Omega$ /1 k $\Omega$
---------------------------	------------------------------------

<b>BOOTH</b> .....	+2 dBu/10 k $\Omega$ /1 k $\Omega$
--------------------	------------------------------------

<b>PHONES</b> .....	+2 dBu/32 $\Omega$ /66 $\Omega$
---------------------	---------------------------------

Nível de saída/impedância de carga nominal

<b>MASTER OUT 1</b> .....	+22 dBu/10 k $\Omega$
---------------------------	-----------------------

<b>MASTER OUT 2</b> .....	+18 dBu/10 k $\Omega$
---------------------------	-----------------------

Interferência (20 Hz — 20 kHzBW)

<b>LINE</b> .....	83 dB
-------------------	-------

Característica do equalizador de canais

<b>HI</b> .....	- $\infty$ a +9 dB (13 kHz)
-----------------	-----------------------------

<b>MID</b> .....	- $\infty$ a +9 dB (1 kHz)
------------------	----------------------------

<b>LOW</b> .....	- $\infty$ a +9 dB (70 Hz)
------------------	----------------------------

Característica do equalizador do microfone

<b>LOW</b> — <b>CENTER</b> — <b>HI</b> .....	-12 dB (10 kHz) a 0 dB a -12 dB (100 Hz)
--	--

## Terminais de entrada/saída

Porta de downstream **USB**

Tipo A.....	1 conjunto
-------------	------------

Fonte de alimentação.....	5 V/500 mA ou menos
---------------------------	---------------------

Porta de upstream **USB**

Tipo B.....	1 conjunto
-------------	------------

**MASTER OUT 1** terminal de saída

Conector XLR .....	1 conjunto
--------------------	------------

**MASTER OUT 2** terminal de saída

Fichas com pinos RCA .....	1 conjunto
----------------------------	------------

Terminal de saída **BOOTH**

Fichas com pinos RCA .....	1 conjunto
----------------------------	------------

**PHONES** terminal de saída

Tomada de auscultadores estéreo ( $\varnothing$ 6,3 mm).....	1 conjunto
--	------------

Mini tomada de auscultadores estéreo ( $\varnothing$ 3,5 mm) .....	1 conjunto
--	------------

Terminais de entrada **PHONO/LINE**

Ficha com pinos RCA.....	2 conjuntos
--------------------------	-------------

**MIC** terminal de entrada

Tomada de auscultadores ( $\varnothing$ 6,3 mm) .....	1 conjunto
---	------------

**AUX** terminal de entrada

Fichas com pinos RCA .....	1 conjunto
----------------------------	------------

— As especificações e design deste produto estão sujeitos a alterações sem aviso prévio.

— Certifique-se de que utiliza os terminais **[MASTER OUT 1]** apenas para uma saída balanceada. A ligação com uma entrada não balanceada (tal como RCA) utilizando um cabo conversor XLR para RCA (ou adaptador conversor), etc., pode diminuir a qualidade sonora e/ou provocar ruído.

Para ligação com uma entrada não balanceada (tal como RCA), utilize os terminais **[MASTER OUT 2]**.

- © 2013 PIONEER CORPORATION. Todos os direitos reservados.



Благодарим вас за покупку данного изделия Pioneer. Пожалуйста, внимательно изучите данные инструкции по эксплуатации для надлежащего использования данной модели. По завершению изучения инструкций, храните их в надежном месте для справок в будущем.



Если вы желаете утилизировать данное изделие, не выбрасывайте его вместе с обычным бытовым мусором. Существует отдельная система сбора использованных электронных изделий в соответствии с законодательством, которая предполагает соответствующее обращение, возврат и переработку.

Частные клиенты-в странах-членах ЕС, в Швейцарии и Норвегии могут бесплатно возвращать использованные электронные изделия в соответствующие пункты сбора или дилеру (при покупке сходного нового изделия).

В странах, не перечисленных выше, для получения информации о правильных способах утилизации обращайтесь в соответствующие учреждения.

Поступая таким образом, вы можете быть уверены в том, что утилизируемый продукт будет соответствующим образом обработан, передан в соответствующий пункт и переработан без возможных негативных последствий для окружающей среды и здоровья людей.

K058b\_A1\_Ru

## ВНИМАНИЕ

ВО ИЗБЕЖАНИЕ ПОРАЖЕНИЯ ЭЛЕКТРИЧЕСКИМ ТОКОМ НЕ СНИМАЙТЕ КРЫШКУ (ИЛИ ЗАДНЮЮ СТЕНКУ). ВНУТРИ НЕ СОДЕРЖАТСЯ ДЕАТЛИ, ПРЕДНАЗНАЧЕННЫЕ ДЛЯ РЕМОНТА ПОЛЬЗОВАТЕЛЕМ. ДЛЯ ОБСЛУЖИВАНИЯ ОБРАТИТЕСЬ К КВАЛИФИЦИРОВАННОМУ СОТРУДНИКУ СЕРВИСНОЙ СЛУЖБЫ.

D3-4-2-1-1\_B1\_Ru

## ПРЕДУПРЕЖДЕНИЕ

Данное оборудование не является водонепроницаемым. Во избежание пожара или поражения электрическим током не помещайте рядом с оборудованием емкости с жидкостями (например, вазы, цветочные горшки) и не допускайте попадания на него капель, брызг, дождя или влаги.

D3-4-2-1-3\_A1\_Ru

## ПРЕДУПРЕЖДЕНИЕ

Данное изделие оснащено трехконтактной вилкой с заземляющим контактом. Эта вилка подходит только к электророзетке, оборудованной заземлением. Если вилку не удается вставить в розетку, обратитесь к электрику для установки розетки соответствующего типа. Защитную функцию вилки с заземляющим контактом следует использовать обязательно.

D3-4-2-1-6\_A1\_Ru

## ПРЕДУПРЕЖДЕНИЕ

Во избежание пожара не приближайте к оборудованию источники открытого огня (например, зажженные свечи).

D3-4-2-1-7a\_A1\_Ru

## ПРЕДУПРЕЖДЕНИЕ

В корпусе устройства имеются щели и отверстия для вентиляции, обеспечивающие надежную работу изделия и защищающие его от перегрева. Во избежание пожара эти отверстия ни в коем случае не следует закрывать или заслонять другими предметами (газетами, скатертями и шторами) или устанавливать оборудование на толстом ковре или постели.

D3-4-2-1-7b\*\_A1\_Ru

## Условия эксплуатации

Изделие эксплуатируется при следующих температуре и влажности:

+5 °C до +35 °C; влажность менее 85 % (не заслоняйте охлаждающие вентиляторы)

Не устанавливайте изделие в плохо проветриваемом помещении или в месте с высокой влажностью, открытом для прямого солнечного света (или сильного искусственного света).

D3-4-2-1-7c\*\_A1\_Ru

## ВНИМАНИЕ

Выключатель **STANDBY/ON** данного устройства не полностью отключает его от электросети. Чтобы полностью отключить питание устройства, вытащите вилку кабеля питания из электророзетки. Поэтому устройство следует устанавливать так, чтобы вилку кабеля питания можно было легко вытащить из розетки в чрезвычайных обстоятельствах. Во избежание пожара следует извлекать вилку кабеля питания из розетки, если устройство не будет использоваться в течение долгого времени (например, если вы уезжаете в отпуск).

D3-4-2-2-2a\*\_A1\_Ru

При использовании данного изделия, прочтите информацию по мерам безопасности на нижней стороне аппарата.

D3-4-2-2-4\_B1\_Ru

## ВНИМАНИЕ

Данное изделие является лазерным изделием класса 1 согласно классификации по Безопасности лазерных изделий, IEC 60825-1:2007.

ЛАЗЕРНЫЙ ПРОДУКТ КЛАСС 1

D58-5-2-2a\_A1\_Ru



Данное изделие предназначено для использования в общих хозяйственных целях. В случае возникновения любой неисправности, связанной с использованием в других, нежели хозяйственных целях (таких, как длительное использование в коммерческих целях в ресторане или в автомобиле, или на корабле) и требующей ремонта, такой ремонт осуществляется за плату, даже в течение гарантийного срока.

K041\_A1\_Ru

## **МЕРЫ ПРЕДОСТОРОЖНОСТИ ПРИ ОБРАЩЕНИИ С СЕТЕВЫМ ШНУРОМ**

Держите сетевой шнур за вилку. Не вытаскивайте вилку, взявшись за шнур, и никогда не касайтесь сетевого шнура, если Ваши руки влажные, так как это может привести к короткому замыканию или поражению электрическим током. Не ставьте аппарат, предметы мебели и т.д. на сетевой шнур, не зажимайте его. Не завязывайте узлов на шнуре и не связывайте его с другими шнурами. Сетевые шнуры должны лежать так, чтобы на них нельзя было наступить. Поврежденный сетевой шнур может стать причиной возникновения пожара или поразить Вас электрическим током. Время от времени проверяйте сетевой шнур. В случае обнаружения повреждения обратитесь за заменой в ближайший официальный сервисный центр фирмы PIONEER или к Вашему дилеру.

S002\*\_A1\_Ru

## **Конденсация**

Внутри аппарата (на рабочих деталях или линзе) могут обзавестись водяные капли (конденсация) в зимнее время, например, если аппарат был перенесен с холодного места в теплую комнату, или при внезапном повышении температуры в комнате, где установлен аппарат (обогревание, др.). Аппарат не будет срабатывать соответствующим образом и не будет воспроизводиться, пока внутри него имеется конденсация. Оставьте аппарат на 1 или 2 часа при комнатной температуре (хотя в данное время зависит от состояния конденсации) отключенным. Водяные капли испарятся и можно будет управлять аппаратом. Конденсация может происходить также и в летнее время, если аппарат подвергался, например, прямому обдуванию от кондиционера воздух. В таком случае передвиньте аппарат в другое место.

S005\_A1\_Ru

# Перед началом работы

## Как следует читать данное руководство

- Обязательно прочтите данную листовку и Инструкции по эксплуатации на CD-ROM, прилагающемся к данному изделию! В обеих документах содержится важная информация, которую требуется изучить до использования данного изделия.
- В данном руководстве названия экранов и меню, отображаемые на компьютерном экране, а также названия кнопок и терминалов на изделии, др., указаны в скобках.

Примеры:

- Нажмите кнопку [CUE].
- Отображается экран [UTILITY].
- Щелкните по кнопке меню Windows [Пуск], затем [Все программы] > [Pioneer] > [rekordbox 2.x.x] > [rekordbox 2.x.x].
- Подключите LAN кабель к терминалу [LINK] соответствующим образом.

## О торговых марках и зарегистрированных торговых марках

- Pioneer, rekordbox и remotebox являются торговыми марками или зарегистрированными торговыми марками PIONEER CORPORATION.
- Microsoft, Windows и Windows Vista являются зарегистрированными торговыми марками или торговыми марками Microsoft Corporation в США и/или других странах.
- Apple, Macintosh, Mac OS и Finder являются торговыми марками Apple Inc., зарегистрированными в США и других странах.

Указанные здесь названия компаний и изделий являются торговыми марками их соответствующих владельцев.

Данное изделие было лицензировано для бесприбыльного использования. Данное изделие не было лицензировано для коммерческих целей (с целью извлечения прибыли) как трансляции (трансляции наземного, спутникового, кабельного или другого типа), потоковой трансляции через Интернет, Интранет (корпоративная сеть) или другие типы сетей или средства распространения электронной информации (услуга по распространению цифровой музыки в сети). Для таких видов использования требуется получить соответствующие лицензии. Подробнее, посетите <http://www.mp3licensing.com>.

## Комплект поставки

- CD-ROM (На диске содержатся rekordbox, программный драйвер, инструкции по эксплуатации к XDJ-R1 и инструкции по эксплуатации к remotebox. Прикреплен лицензионный ключ к rekordbox.)
- Лицензионный ключ к VIRTUAL DJ LE (указан на нижней панели данного аппарата)
- Силовой кабель
- Гарантийный талон
- Прочитайте перед использованием (Важно)/Краткое руководство пользователя (данный документ)
- О SSID и паролях
- Подставка для смартфона
- Монтажные винты к подставке для смартфона x 2
- USB кабель

## Предостережения

Лицензионный ключ не может выдаваться повторно. Не теряйте его.

## О поставляемом CD-ROM

### ❖ Операционная среда

Данный CD-ROM может использоваться с Windows® XP, Windows Vista®, Windows® 7, Windows® 8 и Apple Mac OS X 10.5.8 и с более поздними версиями.

Для чтения руководств на CD-ROM требуется Adobe Reader (версия 4.0 или позже).

### ❖ Меры предосторожности по использованию

Данный CD-ROM предназначен для использования на персональном компьютере. Он не может использоваться на DVD проигрывателе, музыкальном CD проигрывателе или DJ проигрывателе. Попытка воспроизведения данного CD-ROM на таких проигрывателях может повредить громкоговорители или вызвать ухудшение слуха из-за высокого уровня громкости.

### ❖ Лицензия

Перед использованием данного CD-ROM, пожалуйста, дайте согласие на “Условия использования”, указанные ниже. Не используйте его, если не можете согласиться с условиями использования.

### ❖ Условия использования

Авторские права на данные, содержащиеся на данном CD-ROM принадлежат PIONEER CORPORATION. Несанкционированная передача, копирование, трансляция, общественная передача, перевод, продажа, одалживание или другие подобные случаи, выходящие за пределы “личного использования” или “предостережений” как определено в Законе по авторскому праву могут привести к применению карательных мер. Разрешение на использование данного CD-ROM дается по лицензии от PIONEER CORPORATION.

### ❖ Общие оговорки

PIONEER CORPORATION не гарантирует срабатывание данного CD-ROM в отношении к персональным компьютерам, используемым любые применимые ОС. В дополнение PIONEER CORPORATION не несет обязательств за любой ущерб, понесенный в результате использования данного CD-ROM и не несет ответственности за любую компенсацию.

Если руководство на поставляемом CD-ROM не открывается автоматически, дважды щелкните по иконке CD-ROM для отображения содержания и затем откройте файл PDF.

## Монтаж подставки для смартфона

### 1 Вставьте крючки на подставке для смартфона в отверстия на задней панели основного блока и задвиньте подставку вниз до остановки.

- Не устанавливайте любые другие подставки, кроме прилагающейся.

### 2 Закрепите подставку с помощью прилагаемых винтов.

- Не используйте любые другие винты, кроме прилагающихся.

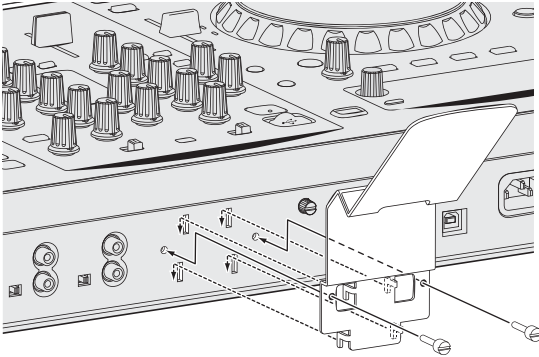

## Меры предосторожности по использованию подставки для смартфона

- Данная подставка предназначена только для смартфонов. Не устанавливайте на ней планшеты или другие большие устройства.
- Не применяйте излишнюю силу к подставке. Это может повредить данный аппарат.
- Пожалуйста, помните, что Pioneer не будет принимать любой ответственности за повреждение или сбои устройства, травмы, др., по причине падения устройства, др.

### ПРЕДУПРЕЖДЕНИЕ

Храните прилагающиеся винты вне доступности для детей и младенцев. При случайном проглатывании незамедлительно обращайтесь к врачу.

## О rekordbox/remotobox

### Предупреждения по авторским правам

rekordbox ограничивает воспроизведение и копирование музыкального материала, защищенного от копирования.

- Если в музыкальном материале содержатся закодированные данные, др., для защиты авторских прав, может быть невозможно управлять программой как обычно.
- Когда rekordbox обнаруживает такие закодированные в музыкальном материале данные, др., для защиты авторских прав, обработка (воспроизведение, чтение, др.) может приостановиться.

Выполненные вами записи предназначены для вашего личного удовольствия и по законам о защите авторских прав не могут использоваться без согласия владельца авторских прав.

- Музыка, записанная на CD дисках, др., защищается законами о защите авторских прав отдельных стран и международными соглашениями. Ответственность за легальное использование записанной музыки полностью лежит на человеке, выполнившим запись.
- При обращении с музыкой, загруженной с Интернета, др., загрузивший музыку человек несет полную ответственность за использование музыки в соответствии с контрактом, заключенным с сайтом загрузки.

## Предостережения по установке rekordbox

Перед установкой rekordbox внимательно прочтите "Лицензионное соглашение с конечным пользователем", имеющееся в инструкциях по эксплуатации к данному изделию.

- Поставляемый CD-ROM содержит программы установки и инструкции по эксплуатации на следующих 12 языках: Английский, Французский, Немецкий, Итальянский, Голландский, Испанский, Португальский, Русский, Китайский (упрощенные знаки), Китайский (традиционные знаки), Корейский, Японский.
- При использовании операционной системы на любом другом языке, кроме указанных выше, во время процедуры установки выберите [English (Английский)].

### Поддерживаемые операционные системы

Mac OS X (10.5.8, 10.6, 10.7 или 10.8)	✓
Windows® 8/Windows® 8 Pro	32-битовая версия ✓
	64-битовая версия ✓
Windows® 7 Home Premium/Professional/Ultimate	32-битовая версия ✓
	64-битовая версия ✓
Windows Vista® Home Basic/Home Premium/Business/Ultimate (пакет обновления 2 (SP2) или позже)	32-битовая версия ✓
	64-битовая версия ✓
Windows® XP Home Edition/Professional Edition (пакет обновления 3 (SP3) или позже)	32-битовая версия ✓

## Установка rekordbox

Перед установкой rekordbox, внимательно прочтите *Предостережения по установке rekordbox*.

### ❖ Процедура установки (Macintosh)

- Для установки и удаления rekordbox требуется авторизация администратора компьютера. Перед установкой войдите в систему как пользователь, обладающий правами администратора компьютера.

### 1 При загрузке поставляемого CD-ROM в CD дисковод компьютера, на экране открывается CD дисковод. Дважды щелкните по иконке [CD\_menu.app].

- Если CD дисковод не открывается на экране при загрузке CD-ROM, для открытия CD дисковод используйте Finder, затем дважды щелкните по иконке [CD\_menu.app].

### 2 При отображении меню CD-ROM выберите [rekordbox: Установить Программное обеспечение для управления музыкой], затем щелкните [Запустить].

- Для закрытия меню CD-ROM щелкните [Выход].

### 3 При отображении экрана лицензионного соглашения выберите [Русский], внимательно прочтите *Лицензионное соглашение с конечным пользователем*, затем щелкните [Продолжить].

- Можно выбрать любой из нескольких языков, если такой язык поддерживается системной средой компьютера.

### 4 Если вы даете согласие на *Лицензионное соглашение с конечным пользователем*, щелкните [Согласен].

- Если вы не согласны с положениями *Лицензионное соглашение с конечным пользователем*, щелкните [Не согласен] и прервите установку.

## 5 Следуя инструкциям на экране установите rekordbox.

### ❖ Процедура установки (Windows)

- Для установки и удаления rekordbox требуется авторизация администратора компьютера.  
Перед установкой rekordbox войдите в систему как пользователь с правами администратора компьютера.

### 1 Вставьте поставляемый CD-ROM в CD дисковод компьютера.

Отображается меню CD-ROM.

- Если меню CD-ROM не отображается при загрузке CD-ROM, откройте CD дисковод из [**Компьютер** (или **Мой компьютер**)] в меню [**Пуск**], затем дважды щелкните по иконке [**CD\_menu.exe**].

### 2 При отображении меню CD-ROM выберите [rekordbox: Установить Программное обеспечение для управления музыкой], затем щелкните [Запустить].

- Для закрытия меню CD-ROM щелкните [**Выход**].

### 3 При отображении экрана выбора языка, выберите [Русский] и щелкните [ОК].

- Можно выбрать любой из нескольких языков, если такой язык поддерживается системной средой компьютера.

### 4 При отображении экрана лицензионного соглашения внимательно прочтите *Лицензионное соглашение с конечным пользователем*. Если вы даете согласие на *Лицензионное соглашение с конечным пользователем*, щелкните [**Согласен**].

- Если вы не согласны с положениями *Лицензионное соглашение с конечным пользователем*, щелкните [**Отмена**] и прервите установку.

## 5 Следуя инструкциям на экране установите rekordbox.

- Если установка уже производится, для ее отмены щелкните [**Отмена**].

---

## Запуск rekordbox

Перед использованием rekordbox войдите в систему как пользователь, обладающий правами администратора компьютера.

- При запуске rekordbox в первый раз требуется ввести лицензионный ключ. Лицензионный ключ имеется на упаковке CD-ROM.

### ❖ Для Mac OS X

С помощью Finder откройте папку [**Приложение**], затем дважды щелкните по [rekordbox 2.x.x.app].

- 2.x.x означает версию rekordbox.

### ❖ Для Windows® 8, Windows® 7, Windows Vista® и Windows® XP

Дважды щелкните по иконке [rekordbox 2.x.x] (ярлыку) на рабочем столе.

- 2.x.x означает версию rekordbox.

---

## Подготовка к воспроизведению

При использовании устройства USB для воспроизведения на данном аппарате, требуется заранее подготовить музыкальные файлы на устройстве USB. Инструкции по подготовке музыкальных файлов на устройствах USB смотрите инструкции по эксплуатации к rekordbox или онлайн руководство.

При запуске rekordbox, инструкции по эксплуатации можно просмотреть в меню [**Помощь**] в rekordbox.

- Если компьютер подключен к Интернету, то можно войти на Online manual и сайт поддержки в Интернет.

---

## Установка remotebox

Установите remotebox на мобильное устройство (смартфон, планшетник, др.).

Для использования Интернет требуется составить отдельный контракт с провайдером Интернет-услуг и оплатить услуги провайдера.

### ❖ Операционная среда

Требуется iOS 4.2 или более поздней версии, совместимое с iPhone, iPod touch и iPad

### ❖ Загрузка и установка remotebox

Загрузите приложение remotebox через мобильное устройство или компьютер, затем установите его на мобильное устройство.

- Приложение remotebox можно загрузить с App Store.

# Управление

## Подключение входных/выходных терминалов

- После завершения всех подключений между устройствами подключите силовой кабель. При выполнении или изменении подключений, обязательно отключите питание и отсоедините силовой кабель от розетки. Смотрите инструкции по эксплуатации к подключаемому компоненту.
- Используйте только поставляемый силовой кабель.
- Данное изделие соответствует стандартам по электромагнитному шуму, когда оно подключено к другому оборудованию через экранированные кабели (с прикрепленными ферритовыми сердечниками) и коннекторы. Используйте только поставляемые кабели для подключения аксессуаров.

## Задняя панель, фронтальная панель

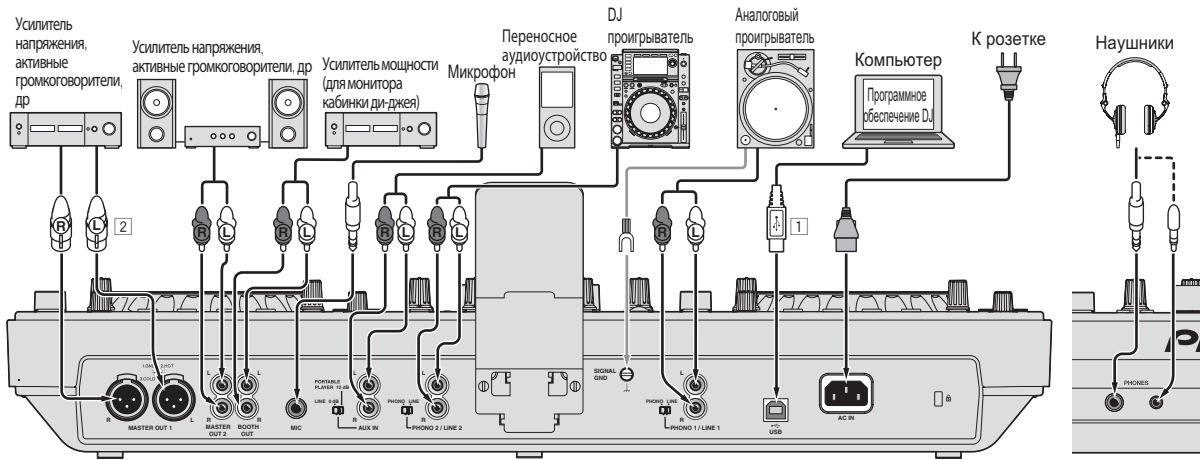

Задняя панель

Фронтальная панель

- 1 Для обеспечения производительности, используйте, подключив данный аппарат и компьютер напрямую через поставляемый USB кабель.
- 2 Будьте внимательны, чтобы случайно не подключить силовой кабель от другого аппарата к терминалу [MASTER OUT 1].

## Подключение через беспроводную сеть LAN

К данному устройству можно подключить напрямую без маршрутизатора, др. мобильное устройство, поддерживающее подключения через беспроводную сеть LAN, что позволяет производить DJ исполнения с помощью приложения для мобильных устройств (remotebox).

Данный аппарат не поддерживает подключение к беспроводной сети LAN через маршрутизатор.

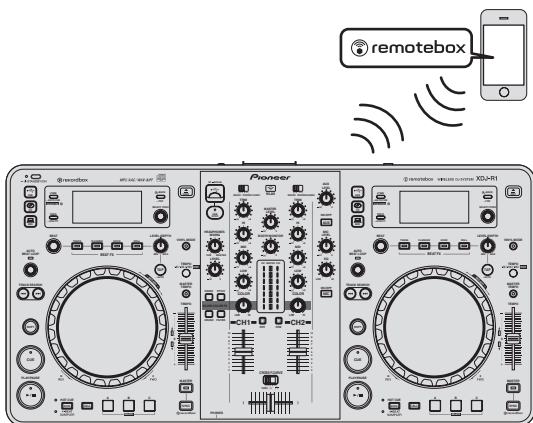

### 1 Нажмите кнопку [STANDBY/ON].

Включите питание данного аппарата. Индикатор [STANDBY/ON] высвечивается зеленым.

### 2 Нажимайте кнопку [INFO(UTILITY)] более 1 секунды.

Отображается экран [UTILITY].

### 3 Вращая поворотный селектор, выберите [WLAN SETTING], затем нажмите поворотный селектор.

Подробнее о параметре [WLAN SETTING] смотрите инструкции по эксплуатации к данному изделию.

### 4 Вращая поворотный селектор, выберите [MODE], затем нажмите поворотный селектор.

### 5 Вращая поворотный селектор, выберите нужный режим, затем нажмите поворотный селектор.

- [WLAN ENABLE]: Включает функцию беспроводной сети LAN.
- [WLAN DISABLE]: Отключает функцию беспроводной сети LAN.

### 6 Когда на дисплее основного блока отображается [APPLY CHANGES?], вращая поворотный селектор, выберите [YES], затем нажмите поворотный селектор.

После этого выполните настройки для подключения в режиме ENABLE.

## Выполнение настроек подключения к беспроводной сети LAN в режиме ENABLE

1 Нажимайте кнопку [INFO(UTILITY)] более 1 секунды.

2 Вращая поворотный селектор, выберите [WLAN INFO], затем нажмите поворотный селектор.

3 Вращая поворотный селектор, выберите [SSID], затем нажмите поворотный селектор.

Выпишите [SSID] для будущих справок.

- Отображаются первые 9 знаков [SSID]. Вращая поворотный селектор, отобразите часть, которая не была изначально отображена.

4 Нажмите кнопку [BACK(TOP)].

Нажмите для возврата к предыдущему экрану.

5 Вращая поворотный селектор, выберите [PASSWORD], затем нажмите поворотный селектор.

Выпишите [PASSWORD] для будущих справок.

6 В настройках подключения к беспроводной сети LAN на мобильном устройстве отобразите [SSID], которые можно подключить.

- Подробнее о поиске или отображении [SSID], которые можно подключить смотрите инструкции по эксплуатации к устройству.

7 На мобильном устройстве выберите [SSID], отмеченный на шаге 3.

8 Введите пароль, выписанный на шаге 5.

- Для безопасности поменяйте пароль, установленный по умолчанию. Рекомендуется периодически менять пароль.

## Меры предосторожности относительно системы безопасности при использовании изделий беспроводной сети LAN

Подключения через беспроводную сеть LAN обладают преимуществами, так как происходит обмен информацией между компьютером, др., и подключение к точке доступа к беспроводной сети LAN происходит с помощью радиоволн, а не через кабель LAN, подключения LAN возможны до тех пор, пока устройства находятся в диапазоне действия радиоволн.

С другой стороны, так как радиоволны имеют зону действия в пределах их диапазона, несмотря даже не такие препятствия как стены, могут иметься следующие проблемы, если не были выполнены настройки системы безопасности.

- Незаметно может просматриваться обмениваемая информация  
Третьи стороны со злыми намерениями могут преднамеренно перехватывать радиоволны и незаметно просматривать обмениваемую информацию включая ID номера пароли, номера кредитных карт и другую личную информацию или сообщения электронной почты.
- Доступ в вашу сеть может происходить без разрешения  
Третьи стороны со злыми намерениями могут иметь доступ к вашей личной или корпоративной сети без разрешения и получать личную или конфиденциальную информацию (утечка информации), выдавать себя за определенных лиц и давать ложную информацию (имперсонация), перезаписывать перехваченную информацию и выдавать перезаписанную информацию (фальсификация) или закладывать компьютерные вирусы, др., что может повредить данные или систему (вандализм).  
Изделия беспроводной сети LAN обычно имеют систему безопасности. Использование изделия с включенными настройками системы безопасности снижает указанные выше риски.

Ваша ответственность заключается в тщательном понимании рисков по использованию изделий беспроводной сети LAN без настроек системы безопасности и в выполнении настроек системы безопасности по собственному желанию.

## Воспроизведение

В данном разделе описаны основные операции выбора дорожек и переключения экрана.

## Воспроизведение подключенного или вставленного в данный аппарат носителя

1 Нажмите кнопку [STANDBY/ON].

Индикатор [STANDBY/ON] высвечивается зеленым.

2 Загрузите носитель в данный аппарат.

CD: Вставьте CD в загрузочное отверстие диска.

USB: Вставьте устройство USB в установочный слот устройства USB.

3 Нажмите кнопку соответствующего носителя ([CD] или [USB]).

Дорожки или папки отображаются в виде списка.

Можно переключить носитель, чье содержание отображено на дисплее основного блока.

Кнопка [CD]: Отображает содержание на загруженном диске.

Кнопка [USB]: Отображает содержание на подключенном устройстве USB.

- Если дорожки загружаются с другого носителя, отображается предупреждающее сообщение. Прочтите сообщение, затем нажмите поворотный селектор. Предупреждающее сообщение отключается и переключается носитель.
- Если на устройстве хранения (USB) содержится информация библиотеки rekordbox, то отображается библиотека rekordbox.
- При установке соединения с remotebox содержание устройства USB отображается на мобильном устройстве, а не на данном аппарате.

4 Поверните поворотный селектор.

Переместите курсор и выберите параметр.

- Нажмите поворотный селектор и переместитесь на нижний уровень в папке. Для возврата на верхний уровень нажмите кнопку [BACK].
- При нажатии кнопки [BACK] более 1 секунды или при нажатии кнопки носителя для просматриваемого носителя, дисплей перемещается на самый верхний уровень.

5 Выберите дорожку и нажмите поворотный селектор.

После загрузки дорожки экран переключается в режим информационного дисплея.

Дорожка загружается, запускается воспроизведение и мигает кнопка соответствующего носителя.

- Если дорожка была загружена в режиме паузы, для запуска воспроизведения нажмите кнопку [PLAY/PAUSE/II].
- Если включена функция автоматической метки, диск устанавливается на паузу в месте запуска звучания. В таком случае нажмите [PLAY/PAUSE/II] и запустите воспроизведение.  
Подробнее о функции автоматической метки смотрите инструкции по эксплуатации к данному изделию.

### ❖ Если носитель содержит библиотеку rekordbox

Если на подключенном к данному аппарату устройстве USB содержится информация библиотеки rekordbox, то отображается библиотека rekordbox.

- Музыкальные файлы отображаются в категориях (альбом, исполнитель, др.), установленных на rekordbox.



---

## Использование remotebox

Можно просматривать дорожки на подключенных к данному аппарату устройствах USB и загружать их с мобильных устройств через беспроводную сеть LAN.

- 1 Подключите мобильное устройство через беспроводную сеть LAN.
- 2 Запустите remotebox на мобильном устройстве и установите подключение.
- 3 Подключите устройство USB в слот устройства USB данного аппарата.
- 4 Управляя remotebox на мобильном устройстве, выберите дорожку.
- 5 Управляя remotebox на мобильном устройстве, выберите деку, на которую требуется загрузить дорожку, затем прикоснитесь.

Дорожка начинает загружаться. Мигает индикатор поворотного переключателя на деке, на которую загружается дорожка. Как только воспроизведение станет возможным, индикатор поворотного переключателя перестает мигать и остается высвеченным, имя дорожки отображается на дисплее основного блока и запускается воспроизведение.

- Также смотрите инструкции по эксплуатации к remotebox.

---

## Вывод звучания

- 1 Установите позиции ручек, др. как показано ниже.

Названия ручек, др.	Позиция
Ручка MASTER LEVEL	Полностью прокручен против часовой стрелки
Ручка TRIM	Полностью прокручен против часовой стрелки
Ручки EQ (HI, MID, LOW)	Центр
Фейдер канала	Передвинут вперед
CROSS F. CURVE (THRU,  ,  ) (переключатель селектора кривой кроссфейдера)	Позиция [THRU]
Селекторный переключатель DECK, PHONO/LINE	Позиция [DECK1]

- 2 Нажмите кнопку [▶/II] и запустите воспроизведение дорожки.

- 3 Передвиньте фейдер канала от себя.

- 4 Вращайте ручку [TRIM].

Отрегулируйте [TRIM] таким образом, чтобы оранжевый индикатор на индикаторе уровня канала был высвечен на пиковом уровне.

- 5 Вращая ручку [MASTER LEVEL], отрегулируйте уровень звучания громкоговорителей.

Отрегулируйте до соответствующего уровня уровень звучания, выводящийся от терминалов [MASTER OUT 1] и [MASTER OUT 2].

# Дополнительная информация

## Технические характеристики

Требования к питанию ... 220 В до 240 В переменного тока, 50 Гц/60 Гц	
Потребляемая мощность.....	30 Вт
Потребляемая мощность (в режиме ожидания) .....	0.5 Вт
Вес основного аппарата .....	6.8 кг
Макс. габариты.....	623 мм (Ш) × 107.7 мм (В) × 308.4 мм (Г)
Допускаемая рабочая температура .....	от +5 °С до +35 °С
Допускаемая рабочая влажность...от 5 % до 85 % (без конденсации)	

## Раздел беспроводной сети LAN

Поддерживаемые стандарты ..... IEEE 802.11b/g (диапазон 2,4 ГГц)

## Аудиораздел

Частота дискретизации.....	44.1 кГц
Преобразователь A/D, D/A .....	24 бит
Частотная характеристика	

**USB/LINE** ..... от 20 Гц до 20 кГц

Соотношение сигнал/шум (**MASTER OUT 1**, номинальный выход, A-WEIGHTED)

**USB** (когда нет подключения к внешнему входному терминалу)... 98 дБ

**LINE**..... 97 дБ

**CD**..... 97 дБ

**PHONO**..... 86 дБ

**MIC**..... 80 дБ

Общее нелинейное искажение (**MASTER OUT 1**, 20 Hz — 20 kHzBW)

**USB**..... 0.006 %

**LINE**..... 0.007 %

Стандартный уровень входа / Импеданс входа

**LINE**..... -12 dBu/47 кΩ

**PHONO**..... -48 dBu/47 кΩ

**MIC**..... -52 dBu/10 кΩ

**AUX**..... -12 dBu/10 кΩ

Стандартный уровень выхода / Импеданс нагрузки / Импеданс выхода

**MASTER OUT 1**..... +6 dBu/10 кΩ/330 Ω или ниже

**MASTER OUT 2**..... +2 dBu/10 кΩ/1 кΩ

**BOOTH**..... +2 dBu/10 кΩ/1 кΩ

**PHONES**..... +2 dBu/32 Ω/66 Ω

Номинальный уровень выхода / Импеданс нагрузки

**MASTER OUT 1**..... +22 dBu/10 кΩ

**MASTER OUT 2**..... +18 dBu/10 кΩ

Переходное затухание (20 Hz — 20 kHzBW)

**LINE**..... 83 дБ

Характеристики эквалайзера канала

**HI**..... от -∞ до +9 дБ (13 кГц)

**MID**..... от -∞ до +9 дБ (1 кГц)

**LOW**..... от -∞ до +9 дБ (70 Гц)

Характеристики эквалайзера микрофона

**LOW — CENTER — HI**

..... от -12 дБ (10 кГц) до 0 дБ до -12 дБ (100 Гц)

## Терминалы входа/выхода

**USB** порт нисходящего потока

Тип А ..... 1 набор

Электропитание..... 5 В/500 мА или меньше

**USB** порт восходящего потока

Тип В ..... 1 набор

Выходной терминал **MASTER OUT 1**

Коннектор XLR..... 1 набор

Выходной терминал **MASTER OUT 2**

Штырьковые гнезда RCA ..... 1 набор

Выходной терминал **BOOTH**

Штырьковые гнезда RCA ..... 1 набор

Выходной терминал **PHONES**

Стерефоническое гнездо наушников (Ø 6,3 мм) ..... 1 набор

Стерефоническое гнездо мини-джек наушников (Ø 3,5 мм)... 1 набор

Входные терминалы **PHONO/LINE**

Штырьковое гнездо RCA..... 2 набора

Входной терминал **MIC**

Гнездо наушников (Ø 6,3 мм)..... 1 набор

Входной терминал **AUX**

Штырьковые гнезда RCA ..... 1 набор

— Технические характеристики и конструкция данного изделия могут изменяться без уведомления.

— Используйте терминалы [**MASTER OUT 1**] только для симметричного выхода. Подключение к несимметричному входу (как RCA) через преобразующий кабель XLR на RCA (или преобразующий адаптер), др., может привести к снижению качества звучания и/или вызвать шум.

Для подключения к несимметричному входу (как RCA) используйте терминалы [**MASTER OUT 2**].

- © PIONEER CORPORATION, 2013. Все права защищены.









**Примечание:**

В соответствии со статьей 5 Закона Российской Федерации "О защите прав потребителя" и Указанием Правительства Российской Федерации № 720 от 16 июня 1997 года корпорация Pioneer Europe NV устанавливает условие на следующую продолжительность срока службы официально поставляемых на Российский рынок товаров.

Аудио и видеоборудование: 7 лет  
 Переносное аудиооборудование: 6 лет  
 Другое оборудование (наушники, микрофон и т.д.): 5 лет  
 Автомобильная электроника: 6 лет

D3-7-10-6\_A1\_Ru

Дату изготовления оборудования можно определить по серийному номеру, который содержит информацию о месяце и годе производства.

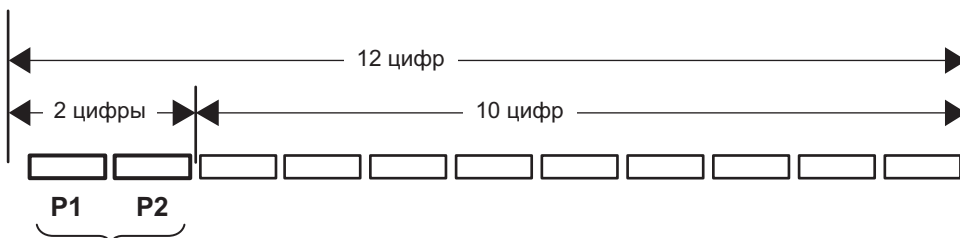
**Серийный номер**

Дата изготовления оборудования

**P1 - Год изготовления**

Год	2001	2002	2003	2004	2005	2006	2007	2008	2009	2010
Символ	A	B	C	D	E	F	G	H	I	J

Год	2011	2012	2013	2014	2015	2016	2017	2018	2019	2020
Символ	K	L	M	N	O	P	Q	R	S	T

**P2 - Месяц изготовления**

Месяц	1	2	3	4	5	6	7	8	9	10	11	12
Символ	A	B	C	D	E	F	G	H	I	J	K	L

© 2013 PIONEER CORPORATION.  
All rights reserved.

© 2013 PIONEER CORPORATION.  
Tous droits de reproduction et de traduction réservés.

**PIONEER CORPORATION**

1-1, Shin-ogura, Saiwai-ku, Kawasaki-shi, Kanagawa 212-0031, Japan

**Корпорация Пайонир**

1-1, Син-Огура, Сайвай-ку, г. Кавасаки, префектура Канагава, 212-0031, Япония

**Импортер: ООО "ПИОНЕР РУС"**

125040, Россия, г. Москва, ул. Правды, д.26 Тел.: +7(495) 956-89-01

**PIONEER EUROPE NV**

Haven 1087, Keetberglaan 1, B-9120 Melsele, Belgium TEL: 03/570.05.11

k002\_psv\_sy

Printed in China / Imprimé en Chine

<DRH1184-A>  
<502-XDR1B-3272>