

ANZHEE **PHOENIX** *series*

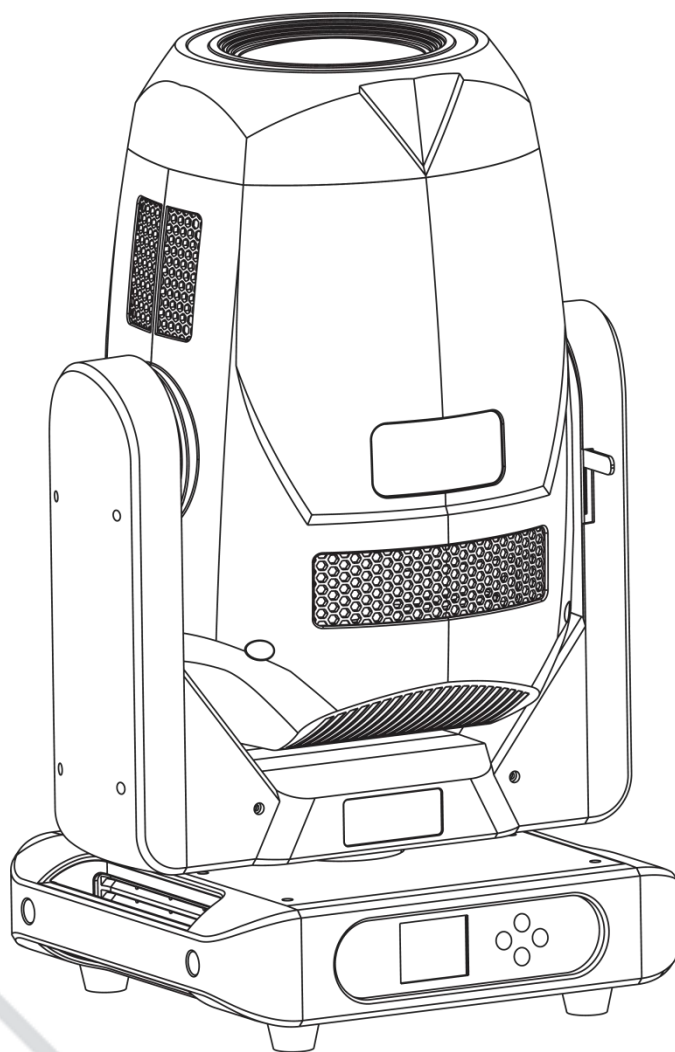

PRO PHOENIX SPOT 580 FS

Руководство пользователя

Содержание

1. Введение	3
2. Правила эксплуатации	3
3. Меры предосторожности при монтажных работах.....	4
4. Электротехническая безопасность.....	5
5. Техническое обслуживание и очистка.....	6
6. Замена плавкого предохранителя.....	6
7. Схема распайки разъемов DMX	7
8. Функции меню прибора	8
9. Таблица каналов управления	10
10. Технические характеристики.....	14
11. Габариты прибора.....	16
12. Фотометрические данные	16
13. Гарантийные обязательства.....	17

1. Введение

Благодарим вас за то, что выбрали профессиональный световой прибор **Anzhee PRO PHOENIX SPOT 580 FS**

ВНИМАНИЕ!

В целях собственной безопасности, пожалуйста, внимательно изучите данное руководство по эксплуатации перед установкой и эксплуатацией оборудования.

Данный прибор прошел двухэтапный контроль качества перед выпуском с производства и отправкой клиенту. При получении тщательно проверьте картонную упаковку на предмет повреждений во время транспортировки. При распаковке также внимательно осмотрите непосредственно сам прибор. В случае обнаружения любых повреждений, причиненных во время транспортировки, свяжитесь с поставщиком и не используйте прибор.

2. Правила эксплуатации

- Если прибор подвергся воздействию перепада температур, вызванного изменениями в условиях окружающей среды, не включайте его до тех пор, пока он не достигнет комнатной температуры.
- Во время транспортировки или перемещения избегайте падений прибора, сильных встрясок и вибраций.
- Не переносите прибор за вращающиеся элементы. Это может привести к повреждению механических частей прибора.
- Перед установкой прибора убедитесь в том, что место для его монтажа соответствует требованиям к безопасности.
- Проверьте состояние всех линз. Рекомендуется заменять линзы в случае возникновения повреждений или сильных царапин.
- Чтобы гарантировать длительный срок службы прибора, не устанавливайте его в сырых помещениях, а также в помещениях, температура окружающей среды в которых превышает 40 градусов.
- Не укладывайте силовые кабели на пол, чтобы избежать травм, вызываемых поражением электрическим током.
- Убедитесь в том, что установкой и эксплуатацией светового прибора занимается квалифицированный специалист, знакомый с его работой и обладающий соответствующими навыками и квалификацией. Большинство повреждений и травм происходят по причине неправильного обращения с оборудованием.
- Сохраните оригинальную упаковку прибора для его дальнейшей транспортировки в случае необходимости.
- Избегайте перегрева прибора, воздействия на него чрезмерной влаги или пыли.
- Не пытайтесь производить замену элементов в приборе без инструкций со стороны производителя или сертифицированной сервисной службы.

- Гарантия не распространяется на неисправности, например, короткие замыкания, поражения электрическим током и т.д., вызванные отказом пользователя следовать инструкциям, изложенным в настоящем руководстве, или неправомерным использованием оборудования.
- Не направляйте световой поток прибора на горючие вещества.
- Расстояние между прибором и освещаемым объектом должно быть не менее 2 метров.
- Не смотрите на источник света, тем более через увеличительные стекла, (особенно это касается людей, страдающих приступами эпилепсии), так как луч света может вызвать повреждения органов зрения.
- Обеспечьте минимальное свободное пространство в 10 см от вентиляционных отверстий для нормального охлаждения прибора.

3. Меры предосторожности при монтажных работах.

- Установка приборов на высоте требует особых знаний и опыта, знаний расчета рабочих нагрузок, использования специальных материалов и средств для монтажа, периодическую инспекцию как монтажных работ, так и самого прибора. Если Вы не обладаете таким опытом – не пытайтесь провести монтаж самостоятельно, а прибегайте к услугам профессионалов. Игнорирование этого требования может привести к травмам различной степени.
- Монтаж прибора необходимо производить с использованием надежной и устойчивой конструкции.
- Не забывайте остудить прибор перед тем, как его касаться руками.
- Никогда не используйте прибор без защитных кожухов корпуса! Не пытайтесь использовать прибор, если корпус поврежден.
- Во время монтажа, демонтажа и обслуживания прибора, установленного на высоте, нахождение людей в зоне установки (возможной зоне падения предметов) категорически запрещено
- Прибор можно подвешивать, или устанавливать на поверхность. Перед монтажом прибора на поверхность или специальную конструкцию, убедитесь в том, что она сможет выдержать вес, в 10 раз превышающий вес прибора.
- В качестве дополнительной меры предосторожности во избежание повреждений и травм, вызываемых поломкой крепежных деталей, используйте страховочные тросы. Убедитесь в том, что все крепежные винты надёжно закреплены при монтаже прибора.
- После установки прибора обеспечьте ограничение доступа к нему людей, особенно детей.
- Прибор должен быть надёжно закреплен. Если Вы не уверены в невозможности падения прибора – не устанавливайте прибор!
- Убедитесь в том, что расстояние между любым горючим материалом (например, декорацией) и прибором составляет минимум 0,5 м. Не допускается монтаж оборудования непосредственно на воспламеняющихся поверхностях.
- Никогда не касайтесь шнура питания, вилки и розетки мокрыми или

влажными руками!

- Если Вы намерены произвести его очистку, сначала отсоединяйте его от сети электропитания. Для этого выдерните шнур питания из розетки, удерживая его за вилку!
- Для защиты от поражения электрическим током приборы должны быть заземлены (защищены). Сеть питания должна быть снабжена предохранителем или автоматическим выключателем, а также изоляционной защитой.
- В целях безопасности не устанавливайте прибор в проходах, в местах установки сидений, в местах доступных для детей и животных.
- Недопустимо, чтобы внутрь корпуса попадали посторонние предметы (конфетти, хлопунки, пузыри и пр). В противном случае, они могут нарушить изоляцию, что может привести к короткому замыканию!
- Прибор необходимо устанавливать в хорошо проветриваемых местах, на расстоянии 50 сантиметров от стен. После установки проверьте вентиляционную решетки и вентиляторы на предмет чистоты и беспрепятственной работы.

4. Электротехническая безопасность

- Прибор относится к приборам класса защиты I. Прибор должен быть заземлен. Подключение прибора к электрической сети должен осуществлять квалифицированный сотрудник.
- Убедитесь в том, что напряжение и частота питающей сети соответствует техническим требованиям к системе электропитания прибора.
- Никогда не подключайте прибор к диммеру (регулятору, светорегулятору интенсивности освещения).
- Не рекомендуется подключать более четырех световых приборов последовательно во взаимосвязанную цепь, когда питание от одного прибора к другому осуществляется с помощью пропускного светлого серого разъема типа «PowerCon» - POWER OUT).
- Шнуры электропитания необходимо прокладывать таким образом, чтобы их нельзя было передавить другими предметами.
- Регулярно проверяйте шнур питания прибора на целостность. В случае обнаружения повреждений, отключите его от сети электропитания и замените на новый!
- Отключайте кабель питания от сети, удерживая его за вилку. Никогда не отключайте прибор, дергая его за шнур.
- Подключайте прибор к сети электропитания только после того, как прибор будет полностью установлен, закреплен и застрахован. Подключайте шнур питания в самую последнюю очередь.

5. Техническое обслуживание и очистка

Чтобы сохранить оборудование в надлежащем состоянии и продлить срок его службы, мы рекомендуем регулярно производить его профилактику. Частота профилактических процедур зависит от условий и частоты эксплуатации оборудования. Рекомендуется производить очистку прибора не реже 1 раза в 20-60 дней

1. Регулярно производите очистку линз с внешней и внутренней стороны, чтобы не допустить ослабления потока света в результате скопления на них пыли.
2. Регулярно производите очистку вентиляторов от пыли.
3. Для очистки труднодоступных деталей используйте баллоны со сжатым воздухом
4. Каждые 3-6 месяцев квалифицированный инженер должен производить тщательный внутренний осмотр прибора, чтобы удостовериться в надлежащем состоянии контактов электрической цепи и предотвратить перегрев оборудования в местах ненадежных контактов.

ВНИМАНИЕ!

Мы рекомендуем регулярно производить очистку оборудования. Для очистки используйте влажную, безворсовую ткань. Пожалуйста, не используйте растворители на спиртовой основе.

6. Замена плавкого предохранителя

ВАЖНО!

При замене предохранителя необходимо менять его на предохранитель того же типа и номинала. Если предохранитель перегорает неоднократно, пожалуйста, обратитесь в сервисный центр.

1. Отключите вилку от розетки и отсоедините разъем шнура питания от устройства.
2. Откройте держатель предохранителя на задней панели с помощью подходящей отвертки.
3. Извлеките неисправный предохранитель из держателя предохранителя.
4. Вставьте новый предохранитель в держатель предохранителя.
5. Вставьте держатель предохранителя на место.

Устанавливать, эксплуатировать и обслуживать прибор могут только квалифицированные пользователи. Все процедуры необходимо осуществлять в соответствии с инструкциями, изложенными в данном руководстве.

7. Схема распайки разъемов DMX.

Если Вы пользуетесь контроллером с 5-контактным выходом DMX, вам потребуется переходник с 5-контактного разъема на 3-контактный.

3-контактный разъем XLR:

Контакт 1: экран,
 контакт 2: отрицательный сигнал (-),
 контакт 3: положительный сигнал (+).

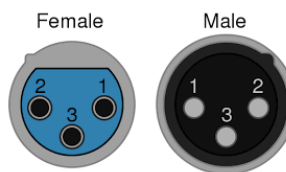

5-контактный разъем XLR:

Контакт 1: экран,
 контакт 2: отрицательный сигнал (-),
 контакт 3: положительный сигнал (+).
 Контакты 4 и 5 не используются.

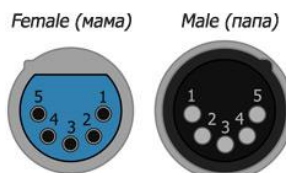

Если при установке оборудования необходимо использовать DMX кабель большой длины, или же необходимо проложить его в местах с повышенным уровнем электрических помех, рекомендуется использовать терминатор DMX линии. Устройство позволяет предотвратить искажение цифровых управляющих сигналов, вызываемое электронными помехами. DMX терминатор представляет собой XLR вилку male (папа) с резистором на 120 Ом, подключенным между 2 и 3 контактами, которая подключается к выходной XLR розетке последнего прибора в цепи.

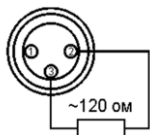

ВНИМАНИЕ!

Использование некачественных кабелей может привести к искажению сигнала и прекращению работы сигнальной линии, что может вызвать проблемы в управлении световыми приборами.

8. Функции меню прибора

Раздел меню	Подменю / Функция	Значение / Комментарий	
INFORMATION	ADDRESS	1-512	
	RUNTIME	TIME	
	VERSION		
	TEMPERATURE	MAIN BOARD	
		LIGHT SOURCE	
	FAN SPEED	G1	
		G2	
SETTING	RESET	REBOOT	
		DEFAULT DATA	
	CHANNEL SET	38	
	SIGNAL	DMX512/ARTNET/PROGRAM	
	OFFLINE SET	HOME/HOLD	
	FAN MODE	NORMAL/PERFORMANCE/QUIET	
	WIRELESS SET	ON/OFF	
	ADJUST		
	ARTNET SET	IP address	
		Subnet mask	
		Universe	
	LAMP	AUTO ON	NC
		LIGHT UP	NC
LAMP ADJUST		NC	
LAMP FAIL		NC	
DISPLAY	LANGUAGE	ENGLISH/CHINESE/RUSSIAN	
	BACKLIGHT	ON/OFF/FLASH	
	REVERSE	ON/OFF	
USER	SETTING LOCK	Input code 1234	
	KEY LOCK	ON/OFF	
	TEST	ON/OFF	
	PROGRAM	SELECT PROGRAM 1-8	
	PROGRAM 1-8		

ВНИМАНИЕ!

Для калибровки нулевых положений моторов необходимо сначала зайти в меню

USER - SETTING LOCK и ввести код «1234» для разблокировки функции калибровки. Затем необходимо зайти в меню SETTING - ADJUST, выбрать необходимую функцию (мотор) для калибровки и подобрать значение, соответствующее необходимому положению мотора.

9. Таблица каналов управления

Канал	Функция	Значение	Описание
1	PAN	0~255	
2	PAN FINE	0~255	
3	TILT	0~255	
4	TILT FINE	0~255	
5	COLOUR WHEEL	0~7	No colour
		8~15	Colour1
		16~23	Colour2
		24~31	Colour3
		32~39	Colour4
		40~47	Colour5
		48~55	Colour6
		56~63	No colour
		64~221	Colour arbitrary positioning
		222~239	Rotate left
240~255	Rotate right		
6	CYAN	0~255	
7	MAGENTA	0~255	
8	YELLOW	0~255	
9	COLOUR TEMPERATURE	0~255	
10	FIXED GOBO	0~8	No gobo
		9~17	Gobo1
		18~26	Gobo2
		27~35	Gobo3
		36~44	Gobo4
		45~53	Gobo5
		54~62	Gobo6
		63~71	Gobo7
		72~143	Gobo arbitrary positioning

		144~199	Rotate left
		200~255	Rotate right
11	ROTATION GOBO	0~8	No gobo
		9~17	Gobo1
		18~26	Gobo2
		27~35	Gobo3
		36~44	Gobo4
		45~53	Gobo5
		54~62	Gobo6
		63~71	Gobo7
		64~135	Gobo arbitrary positioning
		136~195	Rotate left
		196~255	Rotate right
12	GOBO ROTATION	0~3	No effect
		4~123	R-gobo angle
		124~187	Rotate left
		188~191	Stop
		192~255	Rotate right
13	DIMMER	0~255	
14	DIMMER FINE	0~255	
15	STROBE	0~3	Open
		4~67	Strobe 1
		68~99	Strobe 2
		100~131	Strobe 3
		132~175	Strobe 4
		176~247	Strobe 5
		248~251	Random strobe1
		252~255	Random strobe2
16	DIMMER MODE	0~63	Refresh rate 1200 (dimmer auto delay)
		64~127	Refresh rate 1200 (dimmer no delay)

		128~191	Refresh rate 13672 (dimmer auto delay)
		192~255	Refresh rate 1200 (dimmer no delay)
17	PRISM 1	0~31	No prism
		32~255	Prism 1 on
18	PRISM 1 ROTATION	0~3	Prism is 0
		4~123	Prism angle
		124~187	Rotate left
		188~191	Stop
		192~255	Rotate right
19	ZOOM	0~255	
20	ZOOM FINE	0~255	
21	FOCUS	0~255	
22	FOCUS FINE	0~255	
23	IRIS	0~127	Open to close
		128~135	Close
		136~173	Iris movement 1
		174~211	Iris movement 2
		212~249	Iris movement 3
		250~255	Close
24	FROST	0~9	No effect
		10~255	Liner frost
25	FLAME ANIMATION WHEEL	0~7	No effect
		8~127	Flame effect
		128~255	Rotate left and right
26	FRAME 1A	0~255	
27	FRAME 1B	0~255	
28	FRAME 2A	0~255	
29	FRAME 2B	0~255	
30	FRAME 3A	0~255	
31	FRAME 3B	0~255	

32	FRAME 4A	0~255	
33	FRAME 4B	0~255	
34	FRAME ANGLE	0~7	No effect
		8~239	Angle
		240~255	Rotate left and right
35	FRAME ANGLE FINE	0~255	
36	FRAME MACRO	0~3	No effect
		4~255	Total 63 effects (one effect per 4)
37	SCAN SPEED	0~255	Fast to slow
38	RESET	20~29	Reset all

10. Технические характеристики

ИСТОЧНИК СВЕТА

- Источник света: белый светодиод, 580 Вт (OSRAM)
- Срок службы светодиода: более 60 000 часов
- Цветовая температура (в зависимости от модификации):
 - 7000К
 - 5700К
- Индекс цветопередачи CRI:
 - CRI>70, СТ 7000К
 - CRI>90, СТ 5700К
- Световой поток: 20 500 лм

КЛЮЧЕВЫЕ ХАРАКТЕРИСТИКИ

- Тип эффекта: BEAM SPOT WASH PROFILE
- Угол раскрытия луча: 6,5°-42°
- Тип цветосмещения: CMY
- Фильтр цветовой температуры: CTO
- Цветовое колесо: 6 цветов + белый
- 1 колесо гобо: 8 статичных гобо рисунков + открытый
- 2 колесо гобо: 6 вращающихся гобо рисунков + открытый, быстросъемные кассеты для гобо.
- Размер сменных гобо:
 - диаметр гобо-элемента (внешний) - 27.9 мм,
 - диаметр области для трафарета (внутренний) - 22.0 мм
- Тип призмы: 4-хгранная вращающаяся (3,5,8-гранная - опционально)
- Анимационное колесо: наличие, с функцией вращения по часовой и против часовой стрелки
- Ирисовая диафрагма: наличие
- Эффект «Фрост»: наличие
- Система профилирования луча: моторизированная, 4 независимых «лезвия», функция плавного поворота в диапазоне от 0 до 180°
- Стробоскоп: электронный, частота 0,3 – 20 раз/с
- Вращение:
 - Вращение по оси X (PAN): 540° (16 бит)
 - Наклон по оси Y (TILT): 270° (16 бит)
- Автокоррекция положения PAN / TILT
- Система охлаждения имеет 3 режима (на выбор): принудительный, автоматический, малошумный

УПРАВЛЕНИЕ

- Протоколы управления: DMX512, RDM, W-DMX, ART-NET
- Количество каналов DMX: 38 каналов
- Обновление программного обеспечения через DMX512 / RDM

Anzhee PRO PHOENIX SPOT 580 FS

www.anzhee.ru

ГАБАРИТЫ, ВЕС

- Габариты: 395 x 638 x 338 мм
- Вес: 25 кг

ПИТАНИЕ

- Входное напряжение: 100-240 В AC 50/60Гц
- Номинальная мощность: 800 Вт @220 В



11. Габариты прибора

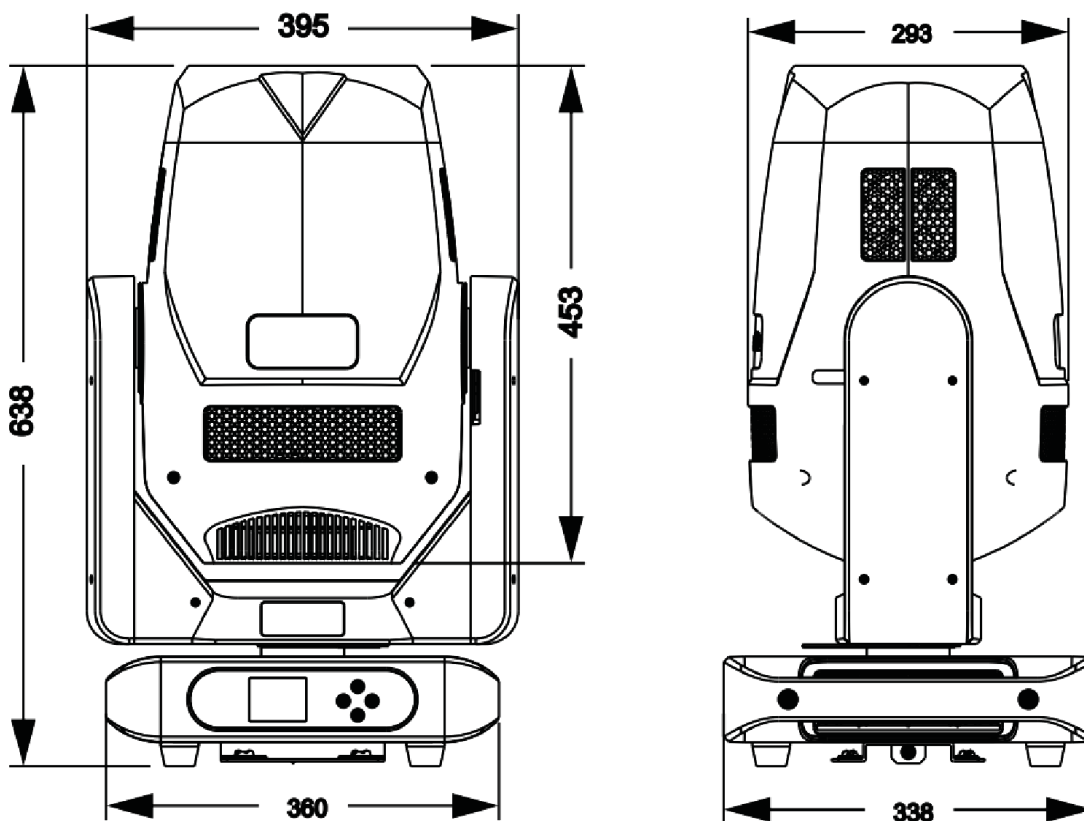

12. Фотометрические данные

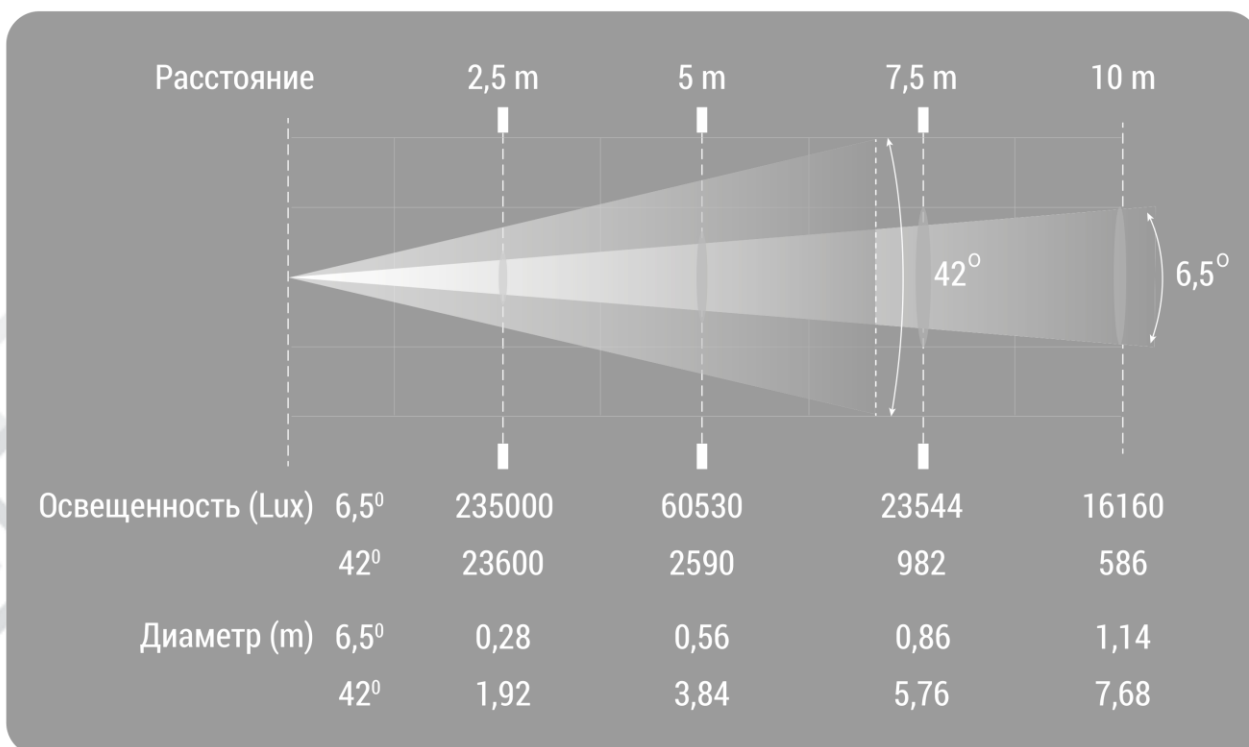

13. Гарантийные обязательства

1. Производитель гарантирует соответствие техническим характеристикам при соблюдении условий эксплуатации, транспортирования, хранения и монтажа.
2. Гарантийный срок эксплуатации исчисляется со дня продажи. При отсутствии корректно заполненного гарантийного талона и штампа поставщика в данном гарантийном талоне, условия гарантии регламентируются договором, а срок гарантии исчисляются со дня подписания акта приема-передачи оборудования.
3. При выявлении неисправностей в течение гарантийного срока поставщик обязуется осуществить ремонт изделия за свой счет. Гарантийные обязательства выполняются только при условии соблюдения правил установки и эксплуатации изделия.
4. Гарантийные обязательства не выполняются при:
 - наличии механических, термических повреждений оборудования или его частей;
 - наличии следов несанкционированного вскрытия и ремонта прибора;
 - наличия следов попадания жидкостей внутрь прибора.

При обнаружении вышеописанных нарушений ремонт производится на платной основе.

5. По вопросам сервисного обслуживания оборудования следует обращаться непосредственно к поставщику. В случае возникновения сложностей в решении сервисных вопросов с поставщиков, вы можете обратиться напрямую к компании-вендору (контакты указаны на сайте www.anzhee.ru), обязательно предоставив документ приема-передачи оборудования от поставщика.

ГАРАНТИЙНЫЙ ТАЛОН № _____

Наименование	Anzhee PRO PHOENIX SPOT 580 FS
Серийный номер	
Гарантийный срок	
Дата продажи	
Продавец	

Подпись продавца _____

М.П.

=====

«Товар получил в исправном состоянии. С гарантийными условиями ознакомлен и согласен».

Подпись покупателя _____

ОТМЕТКИ О ПРОИЗВЕДЕННОМ РЕМОНТЕ:

Дата ремонта _____

Произведенный ремонт

Дата ремонта _____

Произведенный ремонт





✉ support@anzhee.ru

🌐 www.anzhee.ru